

Tornyospálca Község Önkormányzata Képviselő-testületének 2017. március 13-i nyilvános ülésének

- a./ jegyzőkönyve
- b./ tárgysorozata
- c./ határozatai: 30-31, 33-37, 40-44/2017.

TÁRGYSOROZAT

- 1./ Előterjesztés a Virág, Béke utca építés tervdokumentáció forgalomtechnikai tervének véleményezésére.
- 2./ Előterjesztés ingatlan vásárlásáról szóló 586/2016. (XII.14.) határozat megerősítésére, vagy módosítására.
- 3./ Előterjesztés telekalakítási eljárások megindítására.
- 4./ Előterjesztés külterületi utak kimérése során feltárt eltérések rendezésére.
- 5./ Előterjesztés ATM elhelyezésére, üzemeltetésére, az épület átalakításával és üzemeltetésével kapcsolatos költségek forrásbiztosítására.
- 6./ Előterjesztés iparterületek alpinfrastruktúrájának kiépítésére pályázat benyújtására.
- 7./ Előterjesztés a 2017. évi közfoglalkoztatási kérelmek benyújtásáról, esetlegesen szükséges közbeszerzési eljárások megindításáról.
- 8./ Előterjesztés Tanácsnok megbízatásának meghosszabbítására.
- 9./ Előterjesztés 2017. évi Élménynap tervezésére.
- 10./ Előterjesztés önkormányzati feladatellátást szolgáló fejlesztések támogatására pályázat előkészítésére, benyújtására.
- 11./ Előterjesztés piac és konyhafejlesztési pályázatok műszaki tartalmának meghatározására.
- 12./ Előterjesztés az óvodai felvétel időpontjának, módjának meghatározására, az óvoda nyári zárva tartásának megállapítására.
- 13./ Előterjesztés Települési Arculati Kézikönyv és Településképi Rendelet készítésére, főépítész megbízására.

Tornyospálca, 2017. március 13.



Lukácsi Attila
polgármester

JEGYZŐKÖNYV

Készült: Tornyospálca Község Önkormányzata Képviselő-testületének 2017. március 13. napján 15:00 órai kezdéssel megtartott nyilvános üléséről.

Az ülés helye: a Képviselő-testület tanácskozó terme.

JELLEN VANNAK

Lukácsi Attila polgármester elnökletével Balogh József, Járimi József, dr. Kovács József, Móré Gáborné, Szántó József képviselők.

Tanácskozási joggal: Kovács Miklósné jegyző
Kiss Erika intézményvezető

Jegyzőkönyvvezető: Kovács Miklósné jegyző

HIÁNYZIK

Csépke Csaba Károly képviselő, aki távollétét előzetesen jelezte.

Lukácsi Attila polgármester megállapítja, hogy az ülés 6 fővel határozatképes, így azt megnyitja.

Javaslatot tesz a jegyzőkönyv hitelesítő személyére dr. Kovács József képviselő személyében, akit a képviselő-testület 5 „igen” szavazattal, az érintett tartózkodásával elfogadott.

Lukácsi Attila javasolja a meghívó szerinti napirendet elfogadni, azzal, hogy a 3. napirend módosuljon „3./ Előterjesztés telekalakítási eljárások megindítására.”

A módosítás indoka, hogy a temetőt érintő telekalakítás mellett az ipari utat, valamint az önkormányzati hivatalt érintően is dönteni kell az eljárás megindításáról. Javasolja továbbá a 14. napirendet levenni, mert a két ülés közötti beszámoló okafogyottá válik a napirendek tárgyalása során.

Megkérdezi, hogy van-e más javaslat?

Más javaslat nem volt, ezért a Polgármester szavaztat. Megállapítja, hogy a Képviselő-testület a módosítást elfogadva, 6 „igen” szavazattal, ellenszavazat és tartózkodás nélkül az alábbiak szerint állapítja meg az ülés napirendjét:

- 1./ Előterjesztés a Virág, Béke utca építés tervdokumentáció forgalomtechnikai tervének véleményezésére.
- 2./ Előterjesztés ingatlan vásárlásáról szóló 586/2016. (XII.14.) határozat megerősítésére, vagy módosítására.
- 3./ Előterjesztés telekalakítási eljárások megindítására.
- 4./ Előterjesztés külterületi utak kimérése során feltárt eltérések rendezésére.
- 5./ Előterjesztés ATM elhelyezésére, üzemeltetésére, az épület átalakításával és üzemeltetésével kapcsolatos költségek forrásbiztosítására.
- 6./ Előterjesztés iparterületek alpinfrastruktúrájának kiépítésére pályázat benyújtására.

7./ Előterjesztés a 2017. évi közfoglalkoztatási kérelmek benyújtásáról, esetlegesen szükséges közbeszerzési eljárások megindításáról.

8./ Előterjesztés Tanácsnok megbízatásának meghosszabbítására.

9./ Előterjesztés 2017. évi Élménynap tervezésére.

10./ Előterjesztés önkormányzati feladatellátást szolgáló fejlesztések támogatására pályázat előkészítésére, benyújtására.

11./ Előterjesztés piac és konyhafejlesztési pályázatok műszaki tartalmának meghatározására.

12./ Előterjesztés az óvodai felvétel időpontjának, módjának meghatározására, az óvoda nyári zárva tartásának megállapítására.

13./ Előterjesztés Települési Arculati Kézikönyv és Településképi Rendelet készítésére, főépítész megbízására.

NAPIREND TÁRGYALÁSA

Tárgy:/1.tsp./ Előterjesztés a Virág, Béke utca építés tervdokumentáció forgalomtechnikai tervének véleményezésére.

Előadó: Lukácsi Attila polgármester

Szóbeli előterjesztés

Véleményezi: Településfejlesztési Bizottság

A napirendi pont előadója tájékoztatja a Képviselő-testületet, hogy a tervet engedélyező hatóság kifogásolta hogy ennyi helyen legyen egyirányú a forgalom. Mint ismeretes a tervezés során figyelembe vettük a jelentkező költségeket valamint azt, hogy keskenyek az utcák. Olyan kompromisszumra jutottunk, hogy a Béke utca az Ady utcától a gázcsere telepig kétirányú, utána végig egyirányú.

Virág utca a Mándoki utca kereszteződésétől indulva a Virág-Dózsa utca sarkáig kétirányú, majd a Szabadság utcai kereszteződésig egyirányú forgalmi rend szerint történne az engedélyeztetés.

A nagyszámú érintett ügyfélre tekintettel közmeghallgatást kell tartani, melyet 20-án délelőtt tart a hatóság az önkormányzati hivatal tanácskozó termében.

A Bizottság tárgyalta a napirendet. A Polgármester kéri a döntés ismertetését.

Móré Gáborné a bizottság elnökhelyettese elmondja, hogy a bizottság tárgyalta és javasolja az előterjesztésnek megfelelően elfogadni az építési tervdokumentáció forgalomtechnikai tervét.

A napirendhez sem kérdés, sem hozzászólás nem volt, így a Polgármester szavaztat. Megállapítja, hogy a Képviselő-testület 6 „igen” szavazattal, ellenszavazat és tartózkodás nélkül a következő határozatot hozta:

Tornyospálca Község Önkormányzata
Képviselő-testületének
30/2017.(III.13.)
határozata

Virág, Béke utca építés tervdokumentáció forgalomtechnikai tervének elfogadásáról

A Képviselő-testület:

- 1./ A Virág, Béke utca építés tervdokumentáció forgalomtechnikai tervét az előterjesztésnek megfelelően elfogadja.
- 2./ Felhatalmazza a Polgármestert a dokumentáció aláírására.

Határozatról értesülnek:

- 1./ Polgármester
- 2./ irattár

A Polgármester javasolja a 2. napirend zárt ülésen történő tárgyalását figyelemmel Magyarország helyi önkormányzatairól szóló 2011. évi CLXXXIX. törvény 46. § (2) c) pontjában foglaltakra.

A Polgármester szavaztat. Megállapítja, hogy a Képviselő-testület 6 „igen” szavazattal, ellenszavazat és tartózkodás nélkül, minősített többséggel a következő határozatot hozta:

Tornyospálca Község Önkormányzata
Képviselő-testületének
31/2017.(III.13.)
határozata
zárt ülés elrendeléséről

A Képviselő-testület:

Magyarország helyi önkormányzatairól szóló 2011. évi CLXXXIX. törvény 46. § (2) c) pontja alapján elrendeli az „Előterjesztés ingatlan vásárlásáról szóló 586/2016. (XII.14.) határozat megerősítésére, vagy módosítására.” című napirend zárt ülésen történő tárgyalását.

Zárt ülést követően a Polgármester megállapítja, hogy a Képviselő-testület 6 fővel továbbra is jelen van és határozatképes.

Tárgy:/3.tsp./ Előterjesztés telekalakítási eljárások megindítására.

Előadó: Lukácsi Attila polgármester

Szóbeli előterjesztés

Véleményezi: Településfejlesztési Bizottság

A polgármester tájékoztatja a képviselőket, hogy elkészült az önkormányzat tulajdonát képező a 0233/3 és a 0233/5 hrsz-ú ingatlanok vonatkozásában a telekalakítási változási vázraj.

Emellett szükséges az Ipari út Honvéd utca sarkánál lévő 596 m² nagyságú ingatlanrész megvétele az Ipari út nyomvonalának biztosításához.

A beruházáskor ezen területrész megvétele nem volt lehetséges, mert akkor még az a felszámolás alatt álló Rákóczi Mg Tsz nevében volt. Közben megtörtént a részarány tulajdon kiadása, ezáltal megvásárolható a szükséges ingatlanrész.

Javasolja továbbá az 1 és 2 hrsz-ú ingatlanok telekösszevonását a beépíthetőség növelése érdekében. A hivatal felújítása mellett sor kerülne házasságkötő terem építésére is.

A Bizottság tárgyalta a napirendet, a Polgármester kéri a határozat ismertetését.

Móré Gáborné a bizottság elnökhelyettese elmondja, hogy a bizottság tárgyalta és javasolja az előterjesztésnek megfelelően a telekalakítási eljárásokat megindítani.

A napirendhez sem kérdés, sem hozzászólás nem volt, így a Polgármester szavaztat. Megállapítja, hogy a Képviselő-testület 6 „igen” szavazattal, ellenszavazat és tartózkodás nélkül a következő határozatot hozta:

**Tornyospálca Község Önkormányzata
Képviselő-testületének
33/2017.(III.13.)
határozata
telekalakítási eljárások megindítására**

A Képviselő-testület:

1./ Elhatározza a tornyospálcai

- a) 1 és 2 hrsz-ú
- b) 0233/3 és a 0233/5 hrsz-ú
- c) 078/29 hrsz-ú

ingatlanokat érintő telekalakítási eljárások megindítását.

2./ Felhatalmazza a Polgármestert a szükséges intézkedések megtételére.

Határozatról értesülnek:

- 1./ Polgármester
- 2./ Tornyospálcai Közös Önkormányzati Hivatal Jegyzője, költségvetési, számviteli ügyintéző
- 3./ irattár

Tárgy:/4.tsp./ Előterjesztés külterületi utak kimérése során feltárt eltérések rendezésére.

Előadó: Lukácsi Attila polgármester

Szóbeli előterjesztés

Véleményezi: Településfejlesztési Bizottság

A napirendi pont előadója tájékoztatja a testület tagjait, hogy sor került a lakossági fórum megtartására, melyen a földmérő szakemberek ismertették a kimérés eredményét.

Az önkormányzat részéről elhangzott, hogy minden érintett ingatlantulajdonossal megállapodást kíván kötni, melynek melléklete a kimérésről készült vázrajz. A megállapodásban rögzíteni kell, hogy az érintett földtulajdonos elismeri az önkormányzati ingatlan út jogi határát. Amennyiben az önkormányzati út a jelenlegi természetbeni állapotában alkalmas a biztonságos közlekedésre, akkor az útba ültetett gyümölcsfák vágásérettségig, az útba helyezett kerítés elhasználódásig maradhat jelenlegi helyén. Amennyiben bármilyen okból, különösen vonalas infrastruktúra építése miatt szükséges az út jogi határának megfelelő teljes igénybevétele, akkor az ingatlantulajdonosa kártalanítási igény nélkül köteles a fát kivágni, a kerítést áthelyezni saját ingatlanára.

A Polgármester javasolja megbízni a Jegyzőt a megállapodás tervezetének elkészítésével.

Javasolja továbbá, hogy a Képviselők tevékenyen vegyenek részt a földtulajdonosokkal történő egyeztetésekben.

A Bizottság tárgyalta a napirendet, a Polgármester kéri a döntést ismertetni.

Móré Gáborné a bizottság elnökhelyettese elmondja, hogy a bizottság tárgyalta és javasolja az előterjesztésnek megfelelően megbízni a Jegyzőt a megállapodás tervezetének elkészítésére.

Más javaslat nem volt, így a Polgármester szavaztat. Megállapítja, hogy a **Képviselő-testület 6 „igen” szavazattal, ellenszavazat és tartózkodás nélkül a következő határozatot hozta:**

**Tornyospálca Község Önkormányzata
Képviselő-testületének
34/2017.(III.13.)
határozata
külterületi utak kimérése során feltárt eltérések rendezésére**

A Képviselő-testület:

- 1./ Az önkormányzati külterületi utak kimérésének eredményét megismerte.
- 2./ Az utak kimérése során feltárt eltérések rendezésére érdekében megállapodást kíván kötni az érintett ingatlan tulajdonosokkal. A megállapodás megkötését megelőző egyeztetéseken az önkormányzati képviselők tevékenyen részt vesznek.
- 3./ Felkéri a Jegyzőt a megállapodás tervezete elkészítésére az előterjesztés szerinti alaptéziseknek megfelelően.

Határozatról értesülnek:

- 1./ Tornyospálcai Közös Önkormányzati Hivatal Jegyzője
- 2./ irattár

Határidő: 2017. április 10.

Felelős: Jegyző

Tárgy:/5.tsp./ Előterjesztés ATM elhelyezésére, üzemeltetésére, az épület átalakításával és üzemeltetésével kapcsolatos költségek forrásbiztosítására.

Előadó: Lukácsi Attila polgármester

Szóbeli előterjesztés

Véleményezik: Bizottságok

Lukácsi Attila: Megtörtént az ATM szolgáltatás iránti igények felmérése. A lehetőséget kedvezően fogadták a település lakói. Az önkormányzatnak havonta 90 000 Ft+ÁFA díjat kell fizetni az automata kihelyezése esetén, valamint biztosítani kell az elhelyezés és üzemeltetés feltételeit (áram, fűtött helyiség).

Javasolom az ATM önkormányzati hivatalban történő elhelyezését, valamint az elhelyezés és üzemeltetés költségeinek az éves költségvetésben, 2017. évben az általános tartalék terhére történő biztosítását.

A Bizottságok véleményezték az előterjesztést, kérem a határozatok ismertetését.

Szántó József a Pénzügyi, Ügyrendi Bizottság elnöke elmondja, hogy bizottság tárgyalta a napirendet. Egyetért az automata önkormányzati hivatalban történő elhelyezésével, javasolja a költségeknek az éves költségvetésben történő vállalását.

Móré Gáborné a Településfejlesztési Bizottság elnökhelyettese elmondja, hogy a bizottság tárgyalta és javasolja az előterjesztésnek megfelelően az ATM kihelyezését és üzemeltetését.

Más javaslat nem volt, így a Polgármester szavaztat. Megállapítja, hogy a **Képviselő-testület 6 „igen” szavazattal, ellenszavazat és tartózkodás nélkül a következő határozatot hozta:**

**Tornyospálca Község Önkormányzata
Képviselő-testületének
35/2017.(III.13.)**

határozata

**ATM elhelyezésére, üzemeltetésére, az épület átalakításával és üzemeltetésével
kapcsolatos költségek forrásbiztosítására**

A Képviselő-testület:

- 1./ ATM elhelyezésére, üzemeltetésére vonatkozó előterjesztést megtárgyalta.
- 2./ Elhatározza, hogy az önkormányzati hivatal épületében biztosítja az automata kihelyezésének feltételeit.
- 3./ A kihelyezés és üzemeltetéssel kapcsolatos költségeket 2017. évben az éves költségvetésében az általános tartalék terhére, 2018. évtől az éves költségvetésében biztosítja.
- 4./ Felhatalmazza a Polgármestert a szerződés megkötésére és a szükséges intézkedések megtételére.

Határozatról értesülnek:

- 1./ Polgármester
- 2./ Tornyospálcai Közös Önkormányzati Hivatal Jegyzője, költségvetési, számviteli ügyintéző
- 3./ irattár

Tárgy:/6.tsp./ Előterjesztés iparterületek alpinfrastruktúrájának kiépítésére pályázat benyújtására.

Előadó: Lukácsi Attila polgármester

Szóbeli előterjesztés, pályázati felhívás

Véleményezik: Bizottságok

Lukácsi Attila: A TOP-1.1.1-16 kódszámú pályázati felhívásnak megfelelően lehetőség nyílik ipari parkok, iparterületek fejlesztésére pályázat benyújtására, 100 %-os támogatás elnyerésére. A beruházás az iparterület külső infrastruktúrájának kiépítésére irányulna.

A pályázat megköveteli költség-haszon elemzés készítését, melyet magunk szakember hiányában nem tudunk megcsinálni. Ehhez külső szakértő szükséges, melynek bizonyos költsége van. Ez jelenti a kockázatot, mert ha nem nyer a pályázat, akkor ennek költsége minket terhel.

Bizottságok tárgyalták a napirendet, mi volt a döntés?

Szántó József a Pénzügyi, Ügyrendi Bizottság elnöke elmondja, hogy a bizottság tárgyalta a napirendet és javasolja a pályázat benyújtását. Javasolja továbbá a pályázat készítésével kapcsolatos költségekre pénzügyi keret megállapítását.

Móré Gáborné a Településfejlesztési Bizottság elnökhelyettese elmondja, hogy a bizottság tárgyalta és javasolja az előterjesztésnek megfelelően a pályázat benyújtását.

Más javaslat nem volt, így a Polgármester szavaztat. Megállapítja, hogy a Képviselő-testület 6 „igen” szavazattal, ellenszavazat és tartózkodás nélkül a következő határozatot hozta:

Tornyospálca Község Önkormányzata
Képviselő-testületének
36/2017.(III.13.)

határozata

iparterületek alpinfrastruktúrájának kiépítésére pályázat benyújtására

A Képviselő-testület:

1./ Elhatározza, hogy település északi részén található iparterületek alpinfrastruktúrájának kiépítésére pályázatot nyújt be a TOP-1.1.1-16 kódszámú felhívás alapján, 100 %-os támogatással megvalósuló beruházás megvalósítására.

2./ Engedélyezi a projekt előkészítés, tervezés során szakértelmet igénylő szolgáltatások igénybevételét a 2017. évi költségvetés terhére.

3./ Felhatalmazza a Polgármestert a szükséges kötelezettségvállalásokra, nyilatkozattételre.

Határozatról értesülnek:

1./ Polgármester

2./ Tornyospálcai Közös Önkormányzati Hivatal Jegyzője, költségvetési, számviteli ügyintéző

3./ irattár

Tárgy:/7.tsp./ Előterjesztés a 2017. évi közfoglalkoztatási kérelmek benyújtásáról, esetlegesen szükséges közbeszerzési eljárások megindításáról.

Előadó: Lukácsi Attila polgármester

Írásbeli előterjesztés

Véleményezi: Pénzügyi, Ügyrendi Bizottság

Lukácsi Attila emlékeztet arra, hogy átruházott hatáskörben jogosult a kérelem benyújtására, de ezúttal testületi kivonatot is csatolni kell a kérelemhez.

A kérelemben szippantó beszerzése is szerepel, mely szükséges a nem közművel összegyűjtött háztartási szennyvíz begyűjtése kötelező feladatellátáshoz.

A Polgármester javasolja Balogh József képviselőt megbízni a beszerzések előkészítésére, bonyolítására.

A Pénzügyi, Ügyrendi Bizottság tárgyalta az előterjesztést, kéri a döntés ismertetését.

Szántó József: A Bizottság javasolja a határozat-tervezet elfogadását.

Más javaslat nem volt, így a Polgármester szavaztat. Megállapítja, hogy a Képviselő-testület 6 „igen” szavazattal, ellenszavazat és tartózkodás nélkül a következő határozatot hozta:

Tornyospálca Község Önkormányzata
Képviselő-testületének
37/2017.(III.13.)

határozata

**a 2017. évi közfoglalkoztatási kérelmek benyújtásáról, esetlegesen szükséges
közbeszerzési eljárások megindításáról**

A Képviselő-testület:

1. Megtárgyalta a 2017. évi járási startmunka program kérelem benyújtásáról szóló polgármesteri előterjesztést és a benyújtott kérelmeket, megkötött hatósági szerződést az alábbiak szerint hagyja jóvá:

Program megnevezés	létszám (fő)	bértámogatás (Ft)	dologi támogatás (Ft)	saját forrás (Ft)
Mezőgazdasági termelés és feldolgozás Tornyospálca településen	70	80 072 064	22 215 306	2 866 489
Bio- és megújuló energia felhasználás Tornyospálca településen	21	24 056 796	3 391 689	99 756
Helyi sajátosságra épülő közfoglalkoztatás Tornyospálca településen	31	35 916 564	11 023 197	599 901
Belterületi közutak karbantartása Tornyospálca településen	21	24 056 796	4 420 507	130 015
Illegális hulladéklerakók felszámolása Tornyospálca településen	21	24 056 796	2 079 308	61 157
Külterületi földutak karbantartása Tornyospálca településen	21	24 056 796	3 241 670	95 344
Belvízelvezető rendszerek karbantartása Tornyospálca településen	31	35 583 228	4 736 170	257 749
Összesen:	216	247 799 040	51 107 847	4 110 411

2. Vállalja, hogy a programelemekhez szükséges önerőt a 2017. évi költségvetésében biztosítja.

3./ Vállalja, hogy az esetlegesen szükséges a közbeszerzési eljárást meg fogja indítani.

4./ Felhatalmazza a Polgármestert a szükséges jognyilatkozatok és intézkedések megtételére, valamint Balogh József képviselőt a beszerzések előkészítésére, bonyolítására.

Határozatról értesülnek:

1./ Szabolcs-Szatmár-Bereg Megyei Kormányhivatal Kisvárdai Járási Hivatal Foglalkoztatási Osztály

2./ Polgármester

3./ Tornyospálcai Közös Önkormányzati Hivatal Jegyzője, költségvetési, számviteli ügyintéző

4./ irattár

A Polgármester tájékoztatja a testületet, hogy a 8. napirendet az érintett kérésére zárt ülésen kell tárgyalni, melyről külön készül jegyzőkönyv. Balogh József képviselő nyilatkozata a jegyzőkönyv mellélete.

Zárt ülést követően a Polgármester megállapítja, hogy a Képviselő-testület 6 fővel továbbra is határozatképes.

Tárgy:/9.tsp./ Előterjesztés 2017. évi Élménynap tervezésére.

Előadó: Móré Gáborné képviselő

Szóbeli előterjesztés

Móré Gáborné: Július 6-8-ig lesz a kisvárdai LeszFeszt, ezért a rendezvény időpontjának az augusztus 5-e látszik a legmegfelelőbbnek.

Főzőverseny, sport-és gyermekprogramok, lovasnap mellett sztárvendég meghívását javaslom. A fellépti díjak igen húzósak.

Lukácsi Attila: Ha már tartunk élménynapot, legyen igényes a kínálat, értem ez alatt a zenekart is.

Szántó József: Olyan „ütős” együttest kell hívni, amelyre idejönnek a környékbbeliek is, mint például a Majka-t. Tűzijáték tartását nem javaslom.

Lukácsi Attila: Javaslom, hogy Képviselő Asszony következő testületi ülésre készítse el a program tervezetet és annak költségvetését.

Több javaslat, hozzászólás nem volt, így a Polgármester szavazásra bocsátja a javaslatot. Megállapítja, hogy a **Képviselő-testület 6 „igen” szavazattal, ellenszavazat és tartózkodás nélkül a következő határozatot hozta:**

**Tornyospálca Község Önkormányzata
Képviselő-testületének
40/2017.(III.13.)
határozata
2017. évi Élménynap megtartásáról**

A Képviselő-testület:

1./ 2017. augusztus 5. napján Élménynapot rendez a Faluház-könyvtár parkjában.

2./ Megbízta Móré Gáborné Képviselő Asszonyt, hogy készítse elő a rendezvény programját és annak költségvetését.

Határidő: következő rendes testületi ülés napja

Felelős: Móré Gáborné képviselő

Tárgy:/10.tsp./ Előterjesztés önkormányzati feladatellátást szolgáló fejlesztések támogatására pályázat előkészítésére, benyújtására.

Előadó: Lukácsi Attila polgármester

Szóbeli előterjesztés, pályázati felhívás

Véleményezik: Bizottságok

Lukácsi Attila: A helyi önkormányzatokért felelős miniszter az államháztartásért felelős miniszterrel közösen ismételt pályázatot hirdetett a Magyarország 2017. évi központi költségvetéséről szóló 2016. évi XC. törvény 3. melléklet II. 2. a), b) és c) pontok szerinti önkormányzati feladatellátást szolgáló fejlesztések támogatására.

A pályázati kiírás célja az önkormányzatok által fenntartott bölcsődébe és óvodába járó gyermekek minél magasabb színvonalon történő ellátása, az egészségügyi alapellátás biztosítása, feltételeinek javítása, valamint a közös önkormányzat székhely hivatalának

fejlesztése, felújítása az igazgatási tevékenység biztosítása érdekében. Célja továbbá a mindennapos testnevelés feltételeinek megteremtése, valamint az önkormányzati tulajdonú, belterületi közlekedési infrastruktúra fejlesztésének megvalósulása.

Az óvodai fejlesztés esetén pont arra nincs lehetőségünk pályázni, melyet a tavalyi hatósági ellenőrzés előírt számunkra, mint például a tornaszoba.

A sport célú pályázataink eddig sem nyertek, az orvosi rendelő felújítására már beadtuk a pályázatot, a járda felújításokat a közmunka keretében megoldjuk. Úgy gondolom, hogy ideje a hivatal épületét felújítani, mint székhely település van rá lehetőségünk. Az irattárat kinőttük, indokolt egy házasságkötő terem kialakítása is. A legjobb megoldás, ha az önkormányzati hivatal épületét összekötnénk az étteremmel és lenne egy komoly rendezvénytermünk. Ezt a célt szolgálja a korábban, az 1 és 2 hrsz-ú ingatlanok telekalakítási eljárásáról szóló döntésünk.

A támogatás maximálisan igényelhető összege bruttó: 30 000 000 Ft

A minimálisan vállalandó önerő mértéke a pályázó adóerő képességétől függ, esetünkben min. 5 %, azaz a maximálisan igényelhető támogatás mellett minimum bruttó: 1 500 000 Ft.

Javaslom a pályázatot előkészíteni.

A Bizottságok tárgyalták az előterjesztést, kérem a határozat ismertetését.

Szántó József a Pénzügyi, Ügyrendi Bizottság elnöke elmondja, hogy a bizottság tárgyalta a napirendet és egyetért a pályázat előkészítésével, benyújtásával és az önerő vállalásával.

Móré Gáborné a Településfejlesztési Bizottság elnökhelyettese elmondja, hogy a bizottság támogatja a pályázati anyag előkészítését és benyújtását

A napirendhez sem kérdés, sem hozzászólás nem volt, ezért a Polgármester szavaztat. Megállapítja, hogy a **Képviselő-testület 6 „igen” szavazattal, ellenszavazat és tartózkodás nélkül a következő határozatot hozta:**

Tornyospálca Község Önkormányzata
Képviselő-testületének
41/2017.(III.13.)
határozata

önkormányzati feladatellátást szolgáló fejlesztések támogatására pályázat előkészítésére,
benyújtására

A Képviselő-testület:

1./ Az önkormányzati hivatal felújításához kapcsolódó pályázat benyújtását jóváhagyja, a megvalósításához szükséges önerőt bruttó 1 500 000 Ft-ot az éves költségvetésében biztosítja.

2./ Felhatalmazza a Polgármestert a szükséges kötelezettségvállalásokra, a pályázat benyújtására.

Határidő: 2017. május 2.

Felelős: polgármester

Határozatról értesülnek:

1./ Polgármester

2./ Tornyospálcai Közös Önkormányzati Hivatal Jegyzője, költségvetési, számviteli ügyintézői

3./ irattár

Tárgy:/11.tsp./ Előterjesztés piac és konyhafejlesztési pályázatok műszaki tartalmának meghatározására.

Előadó: Lukácsi Attila polgármester

Szóbeli előterjesztés, tervdokumentáció

Véleményezi: Településfejlesztési Bizottság

Lukácsi Attila: A piac tervét elektronikusan megkapták a képviselők. Az átriumos megoldás igen mutatós. Javasolom a tervet elfogadni.

A konyhafejlesztés egyrészt az iskolai és óvodai tálaló konyhák felújítását, másrészt az étterem bútorzatának feljavítását és a szállítóedények beszerzését jelenti.

A bizottság véleményezte a napirendet, mi volt a döntés?

Móré Gáborné: A Bizottság a piac tervét nagyon jónak találja, az átriumos megoldás különösen tetszett. Egyetért a konyhafejlesztéssel is, javasolja annak elfogadását.

A napirendhez sem kérdés, sem hozzászólás nem volt, ezért a Polgármester szavaztat. Megállapítja, hogy a **Képviselő-testület 6 „igen” szavazattal, ellenszavazat és tartózkodás nélkül a következő határozatot hozta:**

**Tornyospálca Község Önkormányzata
Képviselő-testületének
42/2017.(III.13.)
határozata**

piac és konyhafejlesztési pályázatok műszaki tartalmának meghatározásáról

A Képviselő-testület:

1./ A piac és a konyhafejlesztési pályázatok műszaki tartalmát az előterjesztésnek megfelelően elfogadja.

2./ Felhatalmazza a polgármestert a pályázatok benyújtására, a szükséges kötelezettségvállalások, nyilatkozatok megtételére.

Határozatról értesülnek:

1./ Polgármester

2./ intézményvezetők

3./ Tornyospálcai Közös Önkormányzati Hivatal Jegyzője, költségvetési, számviteli ügyintézői

4./ irattár

Tárgy:/12.tsp./ Előterjesztés az óvodai felvétel időpontjának, módjának meghatározására, az óvoda nyári zárva tartásának megállapítására.

Előadó: Lukácsi Attila polgármester

Írásbeli előterjesztés

A napirendi pont előadója szóbeli kiegészítést nem tesz.

A napirendhez sem kérdés, sem hozzászólás nem volt, ezért a Polgármester szavaztat. Megállapítja, hogy a **Képviselő-testület 6 „igen” szavazattal, ellenszavazat és tartózkodás nélkül a következő határozatot hozta:**

Tornyospálca Község Önkormányzata
Képviselő-testületének
43/2017.(III.13.)
határozata

az óvodai felvétel időpontjának, módjának meghatározásáról, az óvoda nyári zárva tartásáról

A Képviselő-testület:

1.) A Tornyospálcai Mese kert Óvodába a 2017/2018. nevelési évre történő általános felvételi időpontját az alábbiak szerint állapítja meg:

2017. április 24. napjától 2017. április 26. napjáig 8.00-16.00 óráig

Helye: Tornyospálcai Mese kert Óvoda

4642 Tornyospálca, Ady köz 1.

2.) Az óvodai felvétel módjáról a 20/2012. (VIII.31.) EMMI rendelet 20. § (1)-(1a) bekezdésében foglaltaknak megfelelő tartalommal hirdetményt tesz közzé. A törvényes képviselő a gyermek óvodába történő felvételét kizárólag személyesen a hirdetményben meghatározott dokumentumok bemutatásával kezdeményezheti.

3.) Az óvoda nyári zárva tartását az alábbiak szerint engedélyezi:

- Tornyospálca, Ady köz 1. 2017. június 12-től 2017. július 21-ig

- Tornyospálca, Kossuth utca 94. 2017. július 24-től 2017. augusztus 31-ig

Határozatról értesülnek:

1./ intézményvezető

2./ szülők az intézmény útján és helyben szokásos módon

Tárgy:/13.tsp./ Előterjesztés Települési Arculati Kézikönyv és Településképi Rendelet készítésére, főépítész megbízására.

Előadó: Lukácsi Attila polgármester

Írásbeli előterjesztés

Véleményezik: Bizottságok

Lukácsi Attila szóbeli kiegészítésében elmondja, hogy elméletileg ennek költségeit az állam fogja finanszírozni.

A bizottsági döntéseket kéri ismertetni.

Szántó József: A bizottság tárgyalta a napirendet és elfogadásra javasolja a határozat-tervezetet.

Móré Gáborné: A Településfejlesztési Bizottság egyetért a határozati javaslattal.

A napirendhez sem kérdés, sem hozzászólás nem volt, ezért a Polgármester szavaztat. Megállapítja, hogy a **Képviselő-testület 6 „igen” szavazattal, ellenszavazat és tartózkodás nélkül a következő határozatot hozta:**

Tornyospálca Község Önkormányzata
Képviselő-testületének
44/2017.(III.13.)
határozata
főépítész megbízására

A Képviselő-testület:

- 1.) A településkép védelméről szóló 2016. évi LXXIV. törvény rendelkezéseire figyelemmel elkészíti Települési Arculati Kézikönyvét és 2017. október 1. napjáig megalkotja településképi rendeletét.
- 2.) Felhatalmazza a Polgármestert települési főépítész kiválasztásával és a megállapodás megkötésével.

Határozatról értesülnek:

- 1./ Polgármester
- 2./ Tornyospálcai Közös Önkormányzati Hivatal Jegyzője, költségvetési, számviteli ügyintézői
- 3./ irattár

A Képviselő-testület több napirendet nem tárgyal, ezért a Polgármester az ülést 16:30 órakor bezárta.

Lukácsi Attila
polgármester

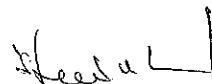

Kovács Miklósné
jegyző

A jegyzőkönyvben foglaltak megfelelnek a testületi ülésen elhangzottakkal, az hiteles.

dr. Kovács József
képviselő

JELENLÉTI ÍV

**Tornyospálca Község Önkormányzata Képviselő-testületének
2017. március 13. napján tartott nyilvános ülésén megjelentekről**

Lukácsi Attila László

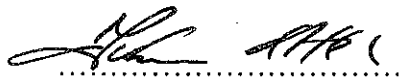
.....

Balogh József

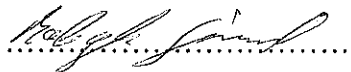
.....

Csépke Csaba Károly

.....

Jármi József

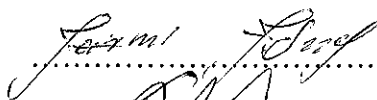
.....

dr. Kovács József

.....

Móré Gáborné

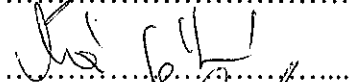

.....

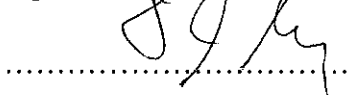
Szántó József

.....

Állandó tanácskozási joggal:

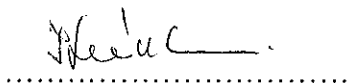
Kovács Miklósné jegyző

.....

Meghívott:

Kisvárdai Járási Hivatal kiküldöttje

.....

Dr. Legény Zsolt országgyűlési képviselő

.....



POLGÁRMESTER
TORNYOSPÁLCA KÖZSÉG ÖNKORMÁNYZATA

4642 Tornyospálca, Rákóczi utca 23. Tel./Fax: 06-45-445-001
Web: <http://www.tornyospalca.hu> E-mail: polgarmester@tornyospalca.hu

Száma: 1-4/2017.

MEGHÍVÓ

Magyarország helyi önkormányzatiról szóló 2011. évi CLXXXIX. tv. 45.§ -ában biztosított jogkörömben eljárva a Képviselő-testületet **2017. március 13-án (hétfőn) 15.00 órára** a Képviselő-testület tanácskozótermébe **rendkívüli ülésre**

összehívom.

NÁPIRENDI JAVASLAT:

1./ Előterjesztés a Virág, Béke utca építés tervdokumentáció forgalomtechnikai tervének véleményezésére.

Előadó: Lukácsi Attila polgármester

Szóbeli előterjesztés

Véleményezi: Településfejlesztési Bizottság

2./ Előterjesztés ingatlan vásárlásáról szóló 586/2016. (XII.14.) határozat megerősítésére, vagy módosítására.

Előadó: Lukácsi Attila polgármester

Szóbeli előterjesztés

Véleményezik: Bizottságok

Zárt ülés!

3./ Előterjesztés a 0233/5 és 0233/3 ingatanokat érintő telekalakítási eljárás megindítására.

Előadó: Lukácsi Attila polgármester

Szóbeli előterjesztés

Véleményezi: Településfejlesztési Bizottság

4./ Előterjesztés külterületi utak kimérése során feltárt eltérések rendezésére.

Előadó: Lukácsi Attila polgármester

Szóbeli előterjesztés

Véleményezi: Településfejlesztési Bizottság

13./ Előterjesztés Települési Arculati Kézikönyv és Településképi Rendelet készítésére, főépítész megbízására.

Előadó: Lukácsi Attila polgármester

Írásbeli előterjesztés

Véleményezik: Bizottságok

14./ Beszámoló a két ülés közötti tárgyalásokról, polgármesteri intézkedésekről.

Előadó: Lukácsi Attila polgármester

Szóbeli beszámoló

Tornyospálca, 2017. március 7.

Lukácsi Attila
polgármester



FELHÍVÁS

A térségi gazdasági környezet, valamint a foglalkoztatást növelő önkormányzati gazdaságfejlesztési projektek megvalósítására a megyékben

A Felhívás címe: Ipari parkok, iparterületek fejlesztése

A Felhívás kódszáma: TOP-1.1.1-16

Magyarország Kormányának felhívása a helyi önkormányzatok, önkormányzati tulajdonú vállalkozások, illetve önkormányzati tulajdonú gazdasági társaságok¹ számára a vállalkozások munkahelyteremtő képességének ösztönzése, illetve a helyi gazdaság működését segítő helyi/térségi feltételek biztosítása érdekében.

A Kormány a Partnerségi Megállapodásban célul tűzte ki a vállalkozások versenyképességének javítását, valamint a foglalkoztatás bővítését. A cél elérését a Kormány az önkormányzatokkal, önkormányzati többségi tulajdonú vállalkozások együttműködésével tervezi megvalósítani jelen Felhívásban foglalt feltételek mentén.

Az együttműködés keretében a Kormány vállalja, hogy:

- A Felhívás feltételeinek megfelelő projekteket vissza nem térítendő támogatásban részesíti a rendelkezésre álló forrás erejéig;
- a támogatási előleggel kapcsolatos feltételeknek megfelelő támogatott projekteknek a Felhívásban meghatározottak szerint támogatási előleget biztosít;

A támogatási kérelmet benyújtó szervezetek az együttműködés keretében vállalják², hogy:

- projektjük megvalósításával hozzájárulnak a helyi/térségi gazdasági környezet fejlesztéséhez, illetve új munkahelyek teremtéséhez;
- hozzájárulnak a fenntartható és befogadó fejlődés céljának eléréséhez;
- a kapott támogatáson felül önerőből finanszírozzák a projektet.

¹ Támogatási kérelmet azok a szervezetek nyújthatnak be, amelyek maradéktalanul megfelelnek a Felhívás jogosultsági feltételeinek. Kérjük a támogatási kérelem benyújtása előtt tanulmányozza a részletes jogosultsági feltételeket a 4. fejezetben.

² A támogatási kérelem benyújtására és megvalósítására számos egyéb feltétel vonatkozhat. Kérjük, tanulmányozza át ezeket a Felhívás további fejezeteiben.

A Felhívás elválaszthatatlan része az Általános Útmutató a Felhívásokhoz c. dokumentum (a továbbiakban: ÁÚF), amelynek hatályos verziója megtalálható a www.szechenyi2020.hu honlapon.

A Felhívás, az ÁÚF, a szakmai mellékletek és a támogatási kérelem adatlap együttesen tartalmazzák a támogatási kérelem elkészítéséhez szükséges összes feltételt.

Amennyiben jelen Felhívásban foglaltak valamely fejezet tekintetében eltérnek az ÁÚF-ban megfogalmazott általános előírásoktól, akkor a jelen dokumentumban szabályozottak az irányadók.

Felhívjuk a tisztelt támogatást igénylők figyelmét, hogy a Felhívás, az ÁÚF, a támogatási kérelem adatlap, továbbá ezek dokumentumai esetén az irányító hatóság, illetve a Miniszterelnökség a változtatás jogát fenntartja, ezért kérjük, hogy kövessék figyelemmel a www.szechenyi2020.hu honlapon megjelenő közleményeket!

Tartalomjegyzék

1.	A tervezett fejlesztések háttere	5
1.1.	A Felhívás indokltsága és célja	5
1.2.	A rendelkezésre álló forrás	5
1.3.	A támogatás háttere	5
2.	Ügyfélszolgálatok elérhetősége	6
3.	A Projektekkel kapcsolatos elvárások	6
3.1.	A projekt keretében megvalósítandó tevékenységek	6
3.1.1.	Önállóan támogatható tevékenységek	6
3.1.2.	Önállóan nem támogatható tevékenységek	7
3.1.2.1.	Kötelezően megvalósítandó, önállóan nem támogatható tevékenységek	7
3.1.2.2.	Választható, önállóan nem támogatható tevékenységek	7
3.2.	A támogatható tevékenységek állami támogatási szempontú besorolása	7
3.3.	Nem támogatható tevékenységek	10
3.4.	A projekt műszaki-szakmai tartalmával és a megvalósítással kapcsolatos elvárások	11
3.4.1.	Műszaki, szakmai tartalommal kapcsolatos elvárások	11
3.4.1.1.	Műszaki és szakmai elvárások	11
3.4.1.2.	Esélyegyenlőség és környezetvédelmi szempontok érvényesítésével kapcsolatos elvárások	18
3.4.1.3.	Egyéb elvárások	20
3.4.2.	Mérföldkövek tervezésével kapcsolatos elvárások	20
3.4.3.	A projekt szakmai megvalósítása során a közbeszerzési kötelezettségre vonatkozó elvárások	21
3.4.4.	A projekt szakmai megvalósításával kapcsolatos egyéb elvárások	21
3.5.	A projektvégrehajtás időtartama	21
3.5.1.	A projekt megkezdése	21
3.5.2.	A projekt végrehajtására rendelkezésre álló időtartam	22
3.6.	Projektekkel kapcsolatos egyéb elvárások	22
3.6.1.	A projekt területi korlátozása	22
3.6.2.	A fejlesztéssel érintett ingatlanra vonatkozó feltételek	22
3.7.	Indikátorok, szakpolitikai mutatók, adatszolgáltatás	22
3.7.1.	Indikátorok	22
3.7.2.	Szakpolitikai mutatók	23
3.7.3.	Egyéni szintű adatgyűjtés ESZA forrásból megvalósuló felhívások esetén	23
3.8.	Fenntartási kötelezettség	23
3.9.	Biztosítékok köre	24
3.10.	Önerő	24

4.	A támogatási kérelmek benyújtásának feltételei	24
4.1.	Támogatást igénylők köre	24
4.2.	Támogatásban nem részesíthetők köre	24
4.3.	A támogatási kérelem benyújtásának határideje és módja	26
4.4.	Kiválasztási eljárásrend és kiválasztási kritériumok	26
4.4.1.	Kiválasztási eljárásrend	26
4.4.2.	Kiválasztási kritériumok	27
5.	A finanszírozással kapcsolatos információk	31
5.1.	A támogatás formája	31
5.2.	A projekt maximális elszámolható összköltsége	31
5.3.	A támogatás mértéke, összege	31
5.4.	Előleg igénylése	33
5.5.	Az elszámolható költségek köre	34
5.6.	Az elszámolhatóság további feltételei	39
5.7.	Az elszámolható költségek mértékére, illetve arányára vonatkozó elvárások	44
5.8.	Nem elszámolható költségek köre	45
5.9.	Az állami támogatásokra vonatkozó rendelkezések	45
5.9.1.	A Felhívás keretében nyújtott egyes támogatási kategóriákra vonatkozó egyedi szabályok	45
6.	Csatolandó mellékletek listája	48
6.1.	A támogatási kérelem elkészítése során csatolandó mellékletek listája	48
6.2.	A támogatási szerződéshez csatolandó mellékletek listája	49
6.3.	Az első kifizetési kérelemhez csatolandó mellékletek listája	50
7.	További információk	50
8.	A Felhívás szakmai mellékletei	50

1. A TERVEZETT FEJLESZTÉSEK HÁTTERE

1.1. A Felhívás indokoltsága és célja

A Terület- és Településfejlesztési Operatív Program a belső erőforrásokra épülő, gazdaságélénkítő és foglalkoztatás-ösztönző térségi és helyi gazdaságfejlesztés fő színtere, stratégiai célja az ehhez szükséges helyi feltételek biztosítása, illetve e térségekben a helyi gazdaságfejlesztéshez szükséges önkormányzati üzleti infrastrukturális háttér és szolgáltatások fejlesztésének támogatása. Az üzleti infrastruktúra részeként kiemelt célterület a helyi ellátáshoz kapcsolódó önkormányzati infrastrukturális feltételek megteremtése a helyi vállalkozók megerősítése és a foglalkoztatás bővítése céljából.

Jelen támogatási konstrukció a vállalkozói környezet és az üzleti infrastruktúra fejlesztése érdekében az önkormányzati tulajdonú ipari parkok, tudományos és technológiai parkok, logisztikai és innovációs központok, iparterületek [a Szerződés 107. és 108. cikke alkalmazásában bizonyos támogatási kategóriáknak a belső piaccal összeegyeztethetővé nyilvánításáról szóló, a bizottság 651/2014/EU (2014. június 17.) rendelete (a továbbiakban: 651/2014/EU rendelet) előírásainak figyelembe vételével, egyedi alapon meghatározva] fejlesztésére, iparterületek kialakítására, alapinfrastruktúra kiépítésére, bővítésére, az iparterületek elérhetőségét és feltárását segítő vonalas infrastruktúrák fejlesztésére fókuszál. A konstrukcióval szemben támasztott alapvető elvárás új munkalehetőségek megteremtése, a foglalkoztatás növelése a kevésbé versenyképes térségekben működő, betelepült vállalkozások működési helyszínének infrastruktúra fejlesztésén, a működési feltételeik kedvezőbbé tételén keresztül.

A támogatás hosszú távú céljának teljesítéséhez az önkormányzat vagy az önkormányzat vállalkozása a betelepülő vállalkozások meglévő, illetve új telephelyeinek kialakításával és fejlesztésével, a beruházással érintett terület elérhetőségének javításával, a vállalkozói együttműködések infrastrukturális háttérének biztosításával járul hozzá. Az ipari parkok és iparterületek az infrastruktúra fejlesztést célzó beruházásokon keresztül alkalmassá válhatnak regionális, valamint országos gazdaságélénkítő hatás kifejtésére egyaránt. Az üzleti infrastruktúrát igénybe vevő vállalkozások számának növekedésével javul a gazdasági aktivitás, illetve nő a versenyképesség a magasabb minőségű és szélesebb körű szolgáltatások által.

Tárgyi Felhívás a területi szereplők Kormány által elfogadott integrált területi programjainak a megvalósítását szolgálja.

Jelen Felhívás keretében kizárólag olyan támogatási kérelmek támogathatóak, amelyek megfelelnek a fenti célkitűzésnek.

1.2. A rendelkezésre álló forrás

A Felhívás meghirdetésekor a támogatásra rendelkezésre álló tervezett keretösszeg összes elszámolható költség alapon³ 23 592 millió Ft. A területi egység számára rendelkezésre álló forrás meghatározása és a támogatási kérelmek várható darabszáma a Felhívás területi egységre vonatkozó területspecifikus mellékletében található.

Jelen Felhívás forrását az Európai Regionális Fejlesztési Alap és Magyarország költségvetése társfinanszírozásban biztosítja.

1.3. A támogatás háttere

Jelen Felhívást a Terület- és Településfejlesztési Operatív Program keretében a Regionális Fejlesztési Operatív Programok Irányító Hatósága (IH) hirdeti meg az 1005/2016. (I.18.) számú kormányhatározatban szereplő éves fejlesztési keret alapján.

³Az operatív programban rögzítettek alapján.

2. ÜGYFÉLSZOLGÁLATOK ELÉRHETŐSÉGE

Ha további információkra van szüksége, forduljon bizalommal a Széchenyi 2020 ügyfélszolgálathoz a 06/1 896-0000-ás, normál díjazású telefonszámon, ahol hétfőtől csütörtökig 8:30-16 óráig, pénteken 8:30-14 óráig fogadják hívását.

Kérjük, kövesse figyelemmel a Felhívással kapcsolatos közleményeket a www.szechenyi2020.hu oldalon, ahol a Széchenyi 2020 ügyfélszolgálat elektronikus elérhetőségeit is megtalálhatja.

3. A PROJEKTEKSEL KAPCSOLATOS ELVÁRÁSOK

Kérjük, hogy a támogatási kérelem összeállítása során vegye figyelembe, hogy a projekteknek meg kell felelniük különösen a következőknek:

3.1. A projekt keretében megvalósítandó tevékenységek

3.1.1. Önállóan támogatható tevékenységek

A Felhívás keretében az alábbi tevékenységek támogathatóak önállóan:

A) Ipari parkok, tudományos és technológiai parkok, logisztikai és innovációs központok fejlesztése (meglévő, címmel rendelkező parkok esetében)

A főtevékenységen belül támogatható:

- a) Meglévő ipari parkok, tudományos és technológiai parkok, logisztikai és innovációs központok telekhatáron belüli alpinfrastruktúra (gáz, víz, csatorna, út, iparvágány, parkoló, elektromos vezetékrendszer, energia hálózat, távközlési és kommunikációs hálózat, hulladékkezelő létesítmények) kiépítése, átalakítása, felújítása, bővítése, korszerűsítése, közlekedőfelület kialakítása, illetve telekhatáron kívüli alpinfrastrukturális beruházás a Felhívás 3.4. pontja szerint.
- b) A termelő és szolgáltató tevékenységekhez kapcsolódó új épület építése, létesítése, a szükséges épületgépészeti beruházások végrehajtása.
- c) A termelő és szolgáltató tevékenységekhez kapcsolódó meglévő épületek átalakítása, bővítése, korszerűsítése, helyreállítása, felújítása, a szükséges épületgépészeti beruházások végrehajtása.
- d) Ipari parkok, tudományos és technológiai parkok, logisztikai és innovációs központok elérhetőségét megteremtő vagy erősítő utak vagy csomópontok felújítása, fejlesztése, átépítése vagy megerősítése.

B) Iparterületek kialakítása és meglévők fejlesztése, barnamezős, illetve zöldmezős beruházások

A főtevékenységen belül támogatható:

- a) Az iparterületek alpinfrastruktúrájának (gáz, víz, csatorna, út, iparvágány, parkoló, elektromos vezetékrendszer, energia hálózat, távközlési és kommunikációs hálózat, hulladékkezelő létesítmények) kiépítése, átalakítása, felújítása, bővítése, korszerűsítése, közlekedőfelület kialakítása, illetve telekhatáron kívüli alpinfrastrukturális beruházás a Felhívás 3.4. pontja szerint.
- b) A termelő és szolgáltató tevékenységekhez kapcsolódó új épület építése, létesítése, a szükséges épületgépészeti beruházások végrehajtása.

- c) A termelő és szolgáltató tevékenységekhez kapcsolódó meglévő épületek átalakítása, bővítése, korszerűsítése, helyreállítása, felújítása, a szükséges épületgépészeti beruházások végrehajtása.
- d) Iparterületek elérhetőségét megeremtő vagy erősítő utak vagy csomópontok felújítása, fejlesztése, átépítése vagy megerősítése.

Felhívjuk a figyelmet, hogy a Felhívás keretében nem támogatható inkubációs infrastruktúra fejlesztése. Inkubációs infrastruktúra fejlesztése kizárólag a TOP-1.1.2-16 Felhívás keretében kerülhet támogatásra.

3.1.2. Önállóan nem támogatható tevékenységek

A Felhívás keretében az alábbi tevékenységek önállóan nem támogathatók:

3.1.2.1. Kötelezően megvalósítandó, önállóan nem támogatható tevékenységek

A Felhívás keretében önállóan nem, csak a 3.1.1. fejezetben felsorolt tevékenységekkel együtt támogatható, kötelezően megvalósítandó tevékenységek:

- a) Akadálymentesítés – amennyiben releváns, jelen Felhívás 3.4. fejezetében az akadálymentesítésre vonatkozó feltételek alapján.
- b) Szórt azbeszt mentesítése – amennyiben releváns, jelen Felhívás 3.4. fejezetében az azbesztmentesítésre vonatkozó feltételek alapján.
- c) Energiahatékonysági intézkedések – amennyiben releváns, jelen Felhívás 3.4. fejezetében az energiahatékonysági intézkedésekre vonatkozó feltételek alapján.
- d) Nyilvánosság biztosítása – az ÁÚF c. dokumentum 10. fejezete alapján.
- e) Elektromos járművek használatához szükséges alapvető töltő-infrastruktúra kiépítése a beruházás környezetében - amennyiben a projekt keretében parkolóhely fejlesztése, létesítése valósul meg, vagy a települési töltő-infrastruktúra kiépítése azt indokolja. A tevékenységet a támogatást igénylő indoklása alapján lehet elhagyni. Amennyiben releváns jelen Felhívás 3.4. pont vonatkozó alpontjában található szabályok figyelembevételével.

3.1.2.2. Választható, önállóan nem támogatható tevékenységek

- a) Új épületek kialakítása, ill. meglévő épületek energetikai korszerűsítése során a megújuló energiaforrások részarány-növelése, amelyet a 3.4. pontban szereplő energiahatékonysági elvárások mentén kell megoldani (kivéve raktárak, üzemcsarnokok).
- b) Az ipari park, tudományos és technológiai park, logisztikai és innovációs központ, iparterület működtetéséhez és a betelepülő vállalkozások számára nyújtott működést és termelést elősegítő szolgáltatási funkciók ellátásához szükséges eszközök, berendezések beszerzése.
- c) Barnamezős területek kármentesítése.

3.2. A támogatható tevékenységek állami támogatási szempontú besorolása

A Felhívás keretében támogatható tevékenységek - kivéve a 3.1.2.1. pont e) alpont szerinti tevékenység - finanszírozása keretében megvalósuló infrastruktúra kialakításának/fejlesztésének támogatása a **tulajdonos szintjén** abban az esetben **nem minősül** az Európai Unió működéséről szóló szerződés (továbbiakban: EUMSZ) 107. cikk (1) bekezdése szerinti **állami támogatásnak, amennyiben**

az elszámolható költségek a számvitelről szóló 2000. évi C. törvény alapján települési önkormányzatok vagy a Magyar Állam tulajdonába kerülő eszközökhöz kapcsolódó beruházásra aktíválhatóak

és az alábbi feltételek együttesen teljesülnek:

- az infrastruktúra, és a kapcsolódó eszköz közvetlen versennyel nem érintett, mivel pl. a replikáció nem gazdaságos (természetes monopóliumok),
- az infrastruktúra, és a kapcsolódó eszköz tekintetében a magánfinanszírozás nem jellemző, valamint

az infrastruktúra, és a kapcsolódó eszköz a társadalom egészének nyújt előnyöket (azaz nem úgy alakítják ki, hogy egy adott vállalkozást/ágazatot részesítsen előnyben)⁴.

A Felhívás keretében támogatható tevékenységek finanszírozása **a támogatást igénylő vállalkozás szintjén** abban az esetben **nem minősül** az EUMSZ 107. cikk (1) bekezdése szerinti **állami támogatásnak**, amennyiben

- a. **támogatott tevékenység nem minősül gazdasági tevékenységnek**, vagy
- b. **a támogatást igénylő vállalkozás a támogatott tevékenység végzése vonatkozásában az uniós joggal összhangban létrehozott jogi monopóliummal rendelkezik**, nem versenyez hasonló (liberalizált) szolgáltatásokkal, valamint a szabályozási környezet alapján más liberalizált földrajzi- vagy termékpiacon nem tevékenykedhet. Ha a támogatást igénylő vállalkozás egy másik liberalizált (földrajzi és/vagy termék) piacon is működik, ki kell zárni a kereszttámogatást (a többi tevékenységtől elkülönült könyvelés, a költségek és a bevételek elkülönítése), valamint a jogi monopólium tárgyát képező tevékenységre nyújtott állami finanszírozást más tevékenységekre nem veheti igénybe.

A Felhívás alapján elnyert finanszírozásból megvalósított infrastruktúra kiépítés, fejlesztés, felújítás **üzemeltető részére történő átadása** abban az esetben nem minősül az EUMSZ 107. cikk (1) bekezdése szerinti állami támogatásnak, amennyiben

- a. az üzemeltetőt **nyílt és diszkriminációmentes eljárás** keretében választották ki, vagy
- b. **az üzemeltető az üzemeltetési tevékenység végzése vonatkozásában az uniós joggal összhangban létrehozott jogi monopóliummal rendelkezik**, nem versenyez hasonló (liberalizált) szolgáltatásokkal, valamint a szabályozási környezet alapján más liberalizált földrajzi- vagy termékpiacon nem tevékenykedhet. Ha az üzemeltető egy másik liberalizált (földrajzi és/vagy termék-) piacon is működik, ki kell zárni a kereszttámogatást (a többi tevékenységtől elkülönült könyvelés, a költségek és a bevételek elkülönítése), valamint a jogi monopólium tárgyát képező tevékenységre nyújtott állami finanszírozást más tevékenységekre nem veheti igénybe vagy
- c. az üzemeltető az infrastruktúra **üzemeltetéséért piaci díjat fizet** a tulajdonosnak.

Amennyiben az üzemeltető tekintetében a fenti feltételek egyike sem teljesül, úgy a tulajdonos az üzemeltetővel, az uniós joggal való összeegyeztethetőséget biztosító támogatási kategória szabályainak megfelelő szerződéskötésre köteles.

Amennyiben a támogatható tevékenységek finanszírozása az EUMSZ 107. cikk (1) bekezdése szerinti **állami támogatásnak minősül**, az a 2014-2020 programozási időszakra rendelt források felhasználására vonatkozó uniós versenyjogi értelemben vett állami támogatási szabályokról szóló 255/2014. (X. 10.) Korm. rendelet (a továbbiakban: 255/2014. (X. 10.) Korm. rendelet) alapján közösségi versenyjogi

⁴ Az EUMSZ 107. cikkének (1) bekezdése szerinti állami támogatás fogalmáról szóló bizottsági közlemény 211-212. pontja (<http://tv.kormany.hu/tamogatás>)

szempontból az alábbi jogcímenek, a következő támogatási kategóriákra vonatkozó előírások alapján valósíthatók meg:

Támogatható tevékenység	Támogatás jogcíme	Támogatási kategória
3.1.1. A) a) illetve B) a) Meglévő ipari parkok, tudományos és technológiai parkok, logisztikai és innovációs központok, valamint iparterületek telekhatáron belüli alpinfrastruktúra (gáz, víz, csatorna, út, iparvágány, parkoló, elektromos vezetékrendszer, energia hálózat, távközlési és kommunikációs hálózat, hulladékkezelő létesítmények) kiépítése, átalakítása, felújítása, bővítése, korszerűsítése, illetve telekhatáron kívüli alpinfrastrukturális beruházás ⁵	255/2014. (X. 10.) Korm. rendelet 4. § 1. pontja	helyi infrastruktúra fejlesztéséhez nyújtott beruházási támogatás
3.1.1. A) b) illetve B) b) termelő és szolgáltató tevékenységekhez kapcsolódó új épület építése, létesítése		regionális beruházási támogatás ⁶ vagy helyi infrastruktúra fejlesztéséhez nyújtott beruházási támogatás
3.1.1. A) c) illetve B) c) termelő és szolgáltató tevékenységekhez kapcsolódó meglévő épületek átalakítása, bővítése, korszerűsítése, helyreállítása, felújítása		csekély összegű támogatás vagy helyi infrastruktúra fejlesztéséhez nyújtott beruházási támogatás, vagy regionális beruházási támogatás
3.1.1. A) d) illetve B) d) utak vagy csomópontok felújítása, fejlesztése, átépítése vagy megerősítése ⁷		helyi infrastruktúra fejlesztéséhez nyújtott beruházási támogatás

⁵ Amennyiben az infrastruktúrához megkülönböztetésmentes hozzáférés biztosított a felhasználók számára, illetve az ipari parkba, tudományos és technológiai parkba, logisztikai és innovációs központba, iparterületre megkülönböztetésmentes betelepülés biztosított.

⁶ A támogatás olyan infrastruktúra-fejlesztésre nyújtható, amelyre - a regionális beruházási támogatás kivételével - nem nyújtható támogatás a 651/2014/EU rendelet egyéb cikke (kutatási infrastruktúra, innovációs klaszter, energiahatékony távfűtés és távhűtés, energetikai infrastruktúra, hulladék-újrafeldolgozás és újrahasználat, széles sávú infrastruktúra, a kultúra és a kulturális örökség megőrzése, sportlétesítmények és multifunkcionális szabadidős létesítmények, repülőterek és kikötők) alapján. Nem nyújtható támogatás dedikált infrastruktúra fejlesztéséhez. Amennyiben az üzemeltetést nem a pályázó végzi, az üzemeltető kiválasztására csak nyílt, átlátható és megkülönböztetés-mentes módon, a vonatkozó jogszabályok betartásával kerülhet sor.

⁷ Amennyiben az út, csomópont közforgalmúnak minősül és a lakosság számára hozzáférhető.

3.1.2.2. a) Új épületek kialakítása, ill. meglévő épületek energetikai korszerűsítése, a megújuló energiaforrások részarány-növelése		regionális beruházási támogatáshoz kapcsolódó tevékenység esetén megújuló energia termeléséhez nyújtott beruházási támogatás, helyi infrastruktúrára irányuló, valamint csekély összegű támogatáshoz kapcsolódó tevékenység esetén igazodik a főtevékenység támogatási kategóriájához
Barnamezős területek rehabilitációja-kármentesítés – 3.1.2.2. c) alapján		szennyezett terület szennyeződésmentesítéséhez nyújtott beruházási támogatás
3.1.2.2. b) Az ipari park, tudományos és technológiai park, logisztikai és innovációs központ, iparterület működtetéséhez és a betelepülő vállalkozások számára nyújtott működést és termelést elősegítő szolgáltatási funkciók ellátásához szükséges eszközök, berendezések beszerzésének költségei		igazodik a főtevékenység támogatási kategóriájához
3.1.2.1. e) Elektromos járművek használatához szükséges alapvető töltő-infrastruktúra kiépítése		helyi infrastruktúra fejlesztéséhez nyújtott beruházási támogatás vagy csekély összegű támogatás
A projekt előkészítésével kapcsolatban felmerült költségek		csekély összegű támogatás

A további támogatható tevékenységekre nyújtott támogatás nem minősül az EUMSZ 107. cikk (1) bekezdése szerinti állami támogatásnak.

3.3. Nem támogatható tevékenységek

Kizárólag a jelen dokumentum 3.1.1-3.1.2 pontjában felsorolt tevékenységek minősülnek támogatható tevékenységnek.

Nem támogatható tevékenységek különösen:

- a) Lakáscélú épületek építése, felújítása, bővítése, lakáscélú épületekkel kapcsolatos akadálymentesítés.
- b) Olyan eszközbeszerzés, amely nem az ipari park, tudományos és technológiai park, logisztikai és innovációs központ, iparterület üzemeltetéséhez szükséges.

3.4. A projekt műszaki-szakmai tartalmával és a megvalósításai kapcsolatos elvárások

3.4.1. Műszaki, szakmai tartalommal kapcsolatos elvárások

3.4.1.1. Műszaki és szakmai elvárások

A projekt műszaki, szakmai tartalmának meghatározásához az alábbi elvárások figyelembe vétele szükséges:

- a) A fejlesztés során legalább egy önállóan támogatható tevékenységet kell megvalósítani.
- b) Zöldmezős beruházás esetén szükséges kifejezni a beruházás indoklását. Az értékelés során előnyben részesülnek a barnamezős fejlesztések, ill. amelyek korábban kihasználatlan, funkcióját veszített épület fejlesztésével valósulnak meg.
- c) Ipari park, tudományos és technológiai park, logisztikai és innovációs központ, ill. ipari terület fejlesztésére irányuló támogatási igényt a terület tulajdonosa nyújthatja be. A terület működtetője csak abban az esetben nyújthat be támogatási igényt, amennyiben ezen tevékenységét – a tervezett fejlesztés megvalósításának, valamint a kötelező fenntartási időszaknak az együttes időtartamát meghaladó – szerződés alapján végzi, és mind az üzemeltető, mind a terület tulajdonosa illeszkedik a Felhívás 4.1. pontjában szereplő kedvezményezett körhöz, valamint a terület tulajdonosa hozzájárul a fejlesztés megvalósításához.
- d) Új építés csak abban az esetben támogatható, amennyiben tervezői költségbecsléssel alátámasztott, hogy az új építés költséghatékonyabb, mint a meglévő épület(ek) felújítása, illetve amennyiben nincs a fejlesztett területen az adott funkciónak megfelelően átalakítható épület.
- e) A 3.1.2.2. a) pontban szereplő, épületek energetikai korszerűsítése tevékenység során érvényesíteni kell az alábbiakat:
 - a fejlesztéssel érintett ingatlan tetőszerkezetének legalább 30%-ának alkalmasnak kell lennie arra, hogy a későbbiekben napenergia nyelésére alkalmas eszközök hatékonyan kerüljenek telepítésre
 - az érintett ingatlanban a nem termeléshez kapcsolódó hőenergia-igény legalább 50%-át megújuló energiaforrásból kell fedezni
 - a megújuló energiaforrások között kizárólag a hőenergia-termelő berendezések költsége számolható el, kivételt képeznek ez alól a hűtőházak, ahol napelem is támogatható.
- f) Abban az esetben lehet pályázni, ha a projekt tárgya az adott település településrendezési tervében ipari vagy különleges területnek [az országos településrendezési és építési követelményekről szóló 253/1997 (XII.20.) Korm. rendelet (a továbbiakban: OTÉK) 20§, 24§] minősített területen van. Az alpinfrastruktúra fejlesztése esetében lehetőség van a gazdasági terület-felhasználási egységet feltáró, körbevevő, a gazdasági területhez közvetlenül kapcsolódó közlekedési és közmű területen megvalósuló beruházás támogatására, de a beruházás célterülete ebben az esetben is ipari, különleges (vagy barnamezős) terület kell, hogy legyen. A terület-felhasználási besorolásra vonatkozó feltételt az első kifizetési kérelem benyújtásáig kell teljesíteni, de a szerződéskötésig igazolni kell, hogy a terület-felhasználási besorolás átminősítési eljárása folyamatban van. Továbbá lehetőség van barnamezős területen megvalósuló projektek támogatására, ebben az esetben a támogatási igény benyújtásakor kell igazolni a barnamezős státuszt. Zöldmezős beruházás esetén az első kifizetési kérelemig a termőföldnek minősülő területnek rendelkeznie kell a termőföld végleges más célú hasznosítására vonatkozó jogerős ingatlanügyi hatósági engedéllyel.

Barnamezős területek fejlesztésére a hasznosítatlan terület tulajdonjogával rendelkező szervezet (a Felhívás 4.1. pontjában szereplő kedvezményezett kör alapján) pályázhat.

- g) A támogatást igénylő tulajdonában lévő ingatlanokon és nem az ipari parkba/iparterületre már betelepült vállalkozások tulajdonában lévő telkeken támogatható a fejlesztés. Ez alól kivételt képeznek a nyomvonal jellegű alpinfrastruktúra fejlesztések, melyek a már betelepült vállalkozások területét is érinthetik.
- h) Ipari parkok, tudományos és technológiai parkok, logisztikai és innovációs központok, valamint iparterületek esetében a támogatást igénylő tulajdonában lévő ingatlanokon támogatható a fejlesztés, azaz a fejlesztéssel érintett helyrajzi számú terület(ek)nek a támogatást igénylő többségi tulajdonában kell lennie.⁸ A fejlesztés a támogatást igénylő tulajdonán kívüli területeket a nyomvonal jellegű alpinfrastruktúra fejlesztések esetében érinthetik.
- i) Telekhatáron kívüli megvalósítás nem támogatható. Ez alól kivételt jelent az elérhetőséget javító útfejlesztés (kerékpárút építése, fejlesztése nem támogatható), illetve a telekhatáron kívüli alpinfrastrukturális költség, amely kizárólag a telekhatáron belüli alpinfrastruktúra fejlesztést szolgálja és a fejlesztéshez közvetlenül kapcsolódik (pl.: ipari vízellátó-, és ipari szennyvízelvezető rendszer kiépítése, bővítése, szennyvíz gerincvezeték kiváltása az adott telek szennyvízkapacitásának bővítése érdekében, csapadékvíz-elvezetés korszerűsítése, kiépítése, hálózatfejlesztési hozzájárulás, stb.).
- j) Amennyiben a beruházást, illetve fejlesztést osztatlan közös tulajdonban álló ingatlanon kívánják megvalósítani, a támogatási kérelem jogosultságának feltétele a tulajdonostársak között közokiratba vagy teljes bizonyító erejű magánokiratba foglalt használati megállapodás, és az ahhoz tartozó használati megosztásra vonatkozó vázrajz támogatási kérelemmel történő benyújtása. A per- és igénymentesség követelményének az osztatlan közös tulajdon azon tulajdoni hányada vonatkozásában kell teljesülnie, amely a beruházás (fejlesztés) helyszíne.
- k) Elvárás, hogy legkésőbb az első mérföldkőig a teljes műszaki dokumentációval együtt csatolásra kerüljön olyan tételes tervezői költségvetés is, amely az egyes tételek esetében a tervező által megjelölt normagyűjtemény kódjait is tartalmazza.
- l) Betelepülő vállalkozásnak az minősül, mely a fejlesztett területen bérel vagy vásárol parcellát, különálló irodát vagy egyéb helyiséget, bejelentett székhellyel vagy telephellyel rendelkezik a fejlesztett területen.
- m) A beszerezni kívánt eszközöknek meg kell felelnie a vonatkozó európai irányelveknek, szabványoknak, illetve az azokat harmonizáló magyar rendeleteknek, szabványoknak, környezetvédelmi előírásoknak.
- n) A projektben beszerzett eszközöket az érintett eszközök kereskedelmi forgalmával üzletszerűen foglalkozó, kereskedőnek, vagy gyártónak minősülő szállítótól kell vásárolni, a piacon szokványos jótállási és szavatossági feltételek biztosítása mellett.
- o) A projekt költségvetését a piaci árakhoz igazodóan, reális és takarékos módon kell összeállítani. A hatékony és eredményes pénzgazdálkodás elvét, valamint az átlagos piaci árak történő megfelelést a szerződés hatályba lépését követően is biztosítani kell, továbbá a projektnek meg kell felelnie a reális és takarékos költségvetés előírásának az esetleges géptípus-változás, szállító-váltás és költség szerkezet-módosítás esetén is.
- p) **A támogatási kérelem benyújtásához szükséges elkészíteni a jelen Felhívás 6. fejezetében hivatkozott módszertani útmutató előírásainak megfelelő üzleti tervet és az üzleti terv részeként a költség-haszon elemzést.**
- q) Akadálymentesítés: a közszolgáltatást végző, közösségi célú funkciókat ellátó és/vagy ügyfélforgalmat⁹ lebonyolító épület/épületrész építése/felújítása során kötelező az akadálymentesítés.

⁸ Területszerzés esetén a többségi tulajdont legkésőbb a projekt-előkészítési mérföldkő teljesítésekor szükséges igazolni.

⁹ Jelen pontban a közszolgáltatás fogalmába a fogyatékos személyek jogairól és esélyegyenlőségük biztosításáról szóló 1998. évi XXVI. tv 4. § f) pontjában megadott meghatározások mindegyike beleértendő.

Ingtatlan felújítás, bővítés, átalakítás esetén a beruházásnak meg kell felelnie a projektarányos akadálymentesítés követelményeinek:

A projekttel érintett ingatlanon végrehajtott bármely fejlesztési tevékenység során figyelembe kell venni az összes érintett fogyatékosági csoportra vonatkozó akadálymentesítési követelményeket. Ez festés/mázolásnál a vakok és gyengénlátók érdekében, a megfelelő színkontrasztok kialakítását jelenti (nyílászáró tokszerkezeteinek falfelülettől és/vagy ajtólaptól eltérő színű mázolása). Elektromos hálózat teljes felújításánál pl.: a helyiségek kapcsolóit a mozgáskorlátozottak számára elérhető magasságba kell áthelyezni. Az akadálymentesség projektarányos teljesülése egy preventív, megelőző gondolkodásmódot jelent, célja, hogy a projekt keretében érvényesüljenek az egyetemes tervezés elvei.

A fejlesztéssel érintett valamennyi, közösségi célú funkciókat ellátó és/vagy ügyfélforgalmat lebonyolító épület/épületrész tekintetében – függetlenül az infrastrukturális beruházás tárgyától – a projekt keretében biztosítani kell az **épület bejáratának (a bejárat megközelíthetőségével együtt) és legalább egy mellékhelyiségének** az elérési útvonal biztosításával történő, valamennyi fogyatékosági csoportra kiterjedő komplex (fizikai és info-kommunikációs) akadálymentesítését.

Amennyiben az épület műszaki-fizikai adottságai miatt az akadálymentes mellékhelyiség a földszinten nem alakítható ki, úgy azt egyéb épülepszinten kell kialakítani. Ebben az esetben meg kell oldani az épülepszintek közötti akadálymentes közlekedést is. Az akadálymentes mellékhelyiség földszinten történő kialakíthatóságának műszaki-fizikai akadályairól rehabilitációs környezettervező szakmérnök/szakértő által kiadott indokolást kell benyújtani.

A tervezés és megvalósítás során kötelező az építési-műszaki tervdokumentáció akadálymentesítés szempontjából releváns részének az országos településrendezési és építési követelményekről szóló 253/1997. (XII. 20.) Kormányrendelet (a továbbiakban: OTÉK) előírásainak betartása. Az előírások betartásához és a kivitelezéshez ajánlasként a Felhívás mellékletét képező „Segédlet a közszolgáltatások egyenlő esélyű hozzáféréseinek megteremtéséhez” c. dokumentum nyújt segítséget.

Az akadálymentesítés részleges kialakítása kizárólag csak abban az esetben lehetséges, amennyiben a műszaki adottságok alapján nem megfelelően biztosítható a fejlesztés akadálymentes kialakítása, erről a rehabilitációs környezettervező szakmérnöknek/szakértőnek és tervezőnek együttesen szükséges nyilatkoznia.

E követelmény alól mentesülhetnek, az országos műemléki védelem, vagy műemléki jelentőségű területen, illetve műemléki környezetben elhelyezkedő épületek (bármely fogyatékosági csoport számára tervezett beavatkozás esetén). Továbbá az általános hatáskörű építési igazgatás által kiadott építési engedélyben foglaltak szerint a helyi védelem alatt álló objektumok; de ezek esetében is törekedni kell az akadálymentesítésnek legalább részleges, az örökségi értékek sérelme nélkül elérhető szintű megvalósítására. A részletesebb szabályokat a jelen Felhívás mellékletét képező „Akadálymentesítési feltételek az örökségvédelmi szempontból érintett objektumok esetében” című dokumentum tartalmazza.

Új építés esetén teljeskörű (nem projektarányos) komplex akadálymentesítést kell megvalósítani.

Az építési-műszaki tervdokumentáció akadálymentesítés szempontjából releváns részének az OTÉK előírásainak kell megfelelni.

Felújítás, bővítés, átalakítás és új építés esetén egyaránt csak olyan projektjavaslatok valósíthatók meg, amelyek építési engedélyezési tervdokumentációja, illetőleg az alapján, az építésügyi hatóság által kibocsátott jogerős és végrehajtható építési engedélye megfelel a hatályos OTÉK előírásainak. Az építési szabályoknak való megfelelést az építésügyi hatóság által kibocsátott jogerős és hatályos építési engedély bizonyítja.

Rehabilitációs környezettervező szakmérnök/szakértő bevonása szükséges az infrastrukturális fejlesztést (ingatlan felújítás, bővítés, átalakítás, új építés) tartalmazó projektek esetében az akadálymentes előírásoknak való megfelelés és a megfelelő kivitelezés érdekében. A projekt műszaki előkészítésében, a tervezés során és a projekt műszaki megvalósításában is szükséges bevonni a rehabilitációs környezettervező szakmérnököt/szakértőt.

A tervezés során a műszaki dokumentumok részeként akadálymentesítési tervfejezetet kell benyújtani. A fejezetnek ki kell térni a jelenlegi állapot bemutatására és fennálló problémákra hozzáférési szempontból, valamint be kell mutatni probléma megoldására tervezett minden

épületek energetikai jellemzőinek meghatározásáról" 1. melléklet I. részében foglalt követelményeknek kell megfelelnie, amit tervezői nyilatkozattal szükséges alátámasztani.

- b.) **Jelentős felújítás esetén:** amennyiben a teljes épület legalább a Tanúsítási Kormányrendelet szerinti „DD – korszerűt megközelítő” kategóriába esik a fejlesztést követően.

Jelentős felújítás: a határoló szerkezet (az egész épületkomplexum vonatkozásában) összes felületének legalább a 25%-át érintő felújítás

4. **Épület szintű fűtési és/vagy HMV rendszer korszerűsítése** támogatható, amennyiben a teljes épület legalább a Tanúsítási Kormányrendelet szerinti „DD – korszerűt megközelítő” kategóriába esik a fejlesztést követően. (Egy rossz állapotban lévő épület esetén nagy valószínűséggel külső határoló szerkezet korszerűsítést – lásd I.; II. pont – is el kell végezni ahhoz, hogy ezen feltétel teljesüljön.) Amennyiben nem támogatott funkció is működik az épületben, úgy a költségeket arányosítással szükséges szétosztani. Az épület szintű teljes fűtési és/vagy HMV rendszer korszerűsítés költségeiből a támogatható funkciókra jutó költségrész a támogatható, az egyéb funkciókra jutó költségrészt pedig önerőből szükséges finanszírozni. Fűtési és/vagy HMV rendszer korszerűsítése esetén az építési-szerelési munkával érintett gépészeti rendszereknek meg kell felelniük a „7/2006. (V. 24.) TNM rendelet az épületek energetikai jellemzőinek meghatározásáról” 1. melléklet V. részében foglalt követelményeknek, amit tervezői nyilatkozattal szükséges alátámasztani.
5. **Részleges fűtési rendszer korszerűsítés** abban az esetben támogatható, ha csak a támogatható funkciót ellátó önálló rendeltetési egységben történik fűtési rendszer korszerűsítés. (Jellemzően ilyenek lehetnek a radiátor és/vagy radiátorszelep cserék, helyiség hőmérsékletet szabályozó eszközök beépítése, stb.) Ez esetben az önálló rendeltetési egységet alkotó helyiség nyílászáróinak is meg kell felelnie a „7/2006. (V. 24.) TNM rendelet az épületek energetikai jellemzőinek meghatározásáról” 1. melléklet I. részében foglalt követelményeknek, - nem megfelelés esetén az adott nyílászárókat cserélni kell- amit tervezői nyilatkozattal szükséges alátámasztani. Továbbá fűtési rendszer korszerűsítése esetén az építési-szerelési munkával érintett gépészeti rendszereknek meg kell felelniük a „7/2006. (V. 24.) TNM rendelet az épületek energetikai jellemzőinek meghatározásáról” 1. melléklet V. részében foglalt követelményeknek, amit tervezői nyilatkozattal szükséges alátámasztani.

II. Meglévő épület bővítése esetén:

1. **A bővítés mértéke nem haladja meg a bővítendő épület hasznos alapterületének 100%-át:** A kibővített épületrészt is magában foglaló teljes épületnek kell legalább a Tanúsítási Kormányrendelet szerinti „DD – korszerűt megközelítő” kategóriába esnie a fejlesztést követően.
2. **A bővítés mértéke meghaladja a bővítendő épület hasznos alapterületének 100%-át:** A kibővített épületrészt is magában foglaló teljes épületnek kell legalább a Tanúsítási Kormányrendelet szerinti „DD – korszerűt megközelítő” kategóriába esnie a fejlesztést követően.

Az építési-szerelési munkával érintett gépészeti rendszereknek mindkét esetben meg kell felelniük a „7/2006. (V. 24.) TNM rendelet az épületek energetikai jellemzőinek meghatározásáról” 1. melléklet V. részében foglalt követelményeknek, amit tervezői nyilatkozattal szükséges alátámasztani.

III. Új épület építése esetén:

Új épületet úgy kell tervezni, kialakítani, megépíteni, hogy annak energetikai jellemzői megfeleljenek a 7/2006. (V. 24.) TNM rendelet előírásainak, amit tervezői nyilatkozattal szükséges alátámasztani.

IV. A beruházások igazolása:

Fejlesztés előtti állapotra: A Tanúsítási Kormányrendelet szerinti energetikai tanúsítványt (amennyiben még nem áll rendelkezésre) el kell készíteni az infrastrukturális fejlesztéssel érintett épületekre, vagy önálló rendeltetési egységre legkésőbb a beruházás megkezdését megelőzően.

Fejlesztés utáni állapotra: A megvalósult fejlesztések energetikai hatásait bemutató Tanúsítási Kormányrendelet szerinti energetikai tanúsítványt el kell készíteni legkésőbb a projekt záró kifizetési kérelmének benyújtásáig.

A beruházások igazolásának követelményei alól tervezői nyilatkozat alapján mentesülhetnek az országos műemléki védelem alatt álló, vagy műemléki jelentőségű területen, illetve műemléki környezetben elhelyezkedő épületek, továbbá az általános hatáskörű építési igazgatás által kiadott építési engedélyben foglaltak szerint a helyi védelem alatt álló objektumok; amennyiben olyan kis mértékű korszerűsítés engedett meg az épületen – tekintettel a védett értékek megőrzésére – hogy az nem fogja módosítani az épület besorolását.

s) Azbesztmentesítés

Amennyiben a beruházással érintett épület szórt azbesztet tartalmaz, úgy a támogatást igénylő számára kötelező a szórt azbeszt mentesítés elvégzése, amelynek költsége elszámolható a projektben. A szórt azbeszt mellett az épületszerkezetek egyéb azbeszttartalmú anyagainak mentesítése nem kötelező elvárás, azonban javasolt és elszámolható a projekt költségvetésében.

t) Közös használatú, vagy nem támogatható tevékenységeknek helyt adó helyiségek, épületrészek, egyéb építési munkák költségeinek arányosítása:

Amennyiben a beruházással érintett ingatlan helyet ad jelen Felhívás keretében fejleszteni kívánt ellátáson túl egyéb tevékenységeknek, az alábbi módon szükséges az építési és kapcsolódó projektelőkészítési és szolgáltatási költségeket arányosítani:

A közös használatú, mindkét funkcióhoz kapcsolódó ingatlanrészekre (pl. külső homlokzat, tető, külső tér, fűtésrendszer) jutó kivitelezési költségek elszámolhatóak a Felhívás szerint támogatott tevékenység(ek) helyiségének/helyiségeinek alapterülete szerint, tehát az elszámolható, támogatható épületrész, és a nem elszámolható épületrész nettó alapterületének (m²) arányában.

Közös használatú helyiségre, épületrészre jutó elszámolható költség számítása (közös helyiségek figyelembe vétele nélkül):

$$\frac{\text{támogatható tevékenységhez kapcsolódó helyiség [m}^2\text{]}}{\text{támogatható+nem támogatható tevékenységhez kapcsolódó helyiség [m}^2\text{]}}$$

Pl. támogatható helyiség: 30 m², nem támogatható helyiség: 50 m², közös helyiség: 20 m².
Közös helyiségre jutó elszámolható költség: $30/(30+50)= 0,375$, a közös használatú helyiségre jutó költség 37,5%-a számolható el.

A m² alapú arányosítás nem vonatkozik a fejleszteni kívánt tevékenység végzéséhez szükséges, jogszabály vagy hatóság által előírt, adott tevékenységhez kötelezően kapcsolódó fejlesztésekre.

Az arányosítás minden építéshez kapcsolódó egyéb releváns költség tekintetében kötelezően alkalmazandó, beleértve a projektelőkészítés (pl. tervezési díjak), a szolgáltatások igénybevételének (pl. műszaki ellenőrzés) költségeit is: ezek a költségek jelen Felhívás keretében a fenti százalékos aránynak megfelelően számolhatóak el.

A fenti módszertan alapján szükséges az épületeket érintő építési tevékenységek mellett az egyéb építési munkák arányosítása is, amennyiben releváns (pl.: kerítés építés, udvarrendezés, parkoló építések).

u) Nyilvánosság biztosítása

A kedvezményezett a projekt megvalósítása során köteles a hatályos jogszabályokban meghatározott tájékoztatási és nyilvánossági kötelezettségeknek eleget tenni, a projektről és a támogatásról az ott meghatározott módon és tartalommal információt nyújtani. Az ezzel kapcsolatos követelményeket a www.szechenyi2020.hu oldalról letölthető „Széchenyi2020 kedvezményezettek tájékoztatási kötelezettségei” c. útmutató és az Arculati Kézikönyv tartalmazza.

Az útmutatóban és a Kézikönyvben foglaltak teljesítése a kedvezményezettek szerződéses kötelezettsége.

v) Ingatlankiváltás

Amennyiben a projekt megvalósítása során ingatlankiváltásra kerül sor, akkor vizsgálni szükséges a kiváltással érintett épületek jövőbeni sorsát. Amennyiben a kiváltott ingatlan hasznosítása során – esetleges értékesítéséből, bérbe adásából, más módon történő hasznosításából – bevétele

keletkezik, úgy azzal a projekt részletes kidolgozása során készülő költség-haszon elemzésben számolni szükséges.

w) Parkolóhely építés, felújítás esetén az elektromos járművek használatához szükséges alapvető töltő-infrastruktúra kiépítése az alábbiak szerint támogatható:

a) „A” típusú (normál)töltőberendezés esetén:

- 2 x legfeljebb 22 kW teljesítményű (azaz két 22 kW-os töltést tud kiszolgálni egyszerre);
- töltőoszloponként legalább 1 db „Type 2” kábeles és 1 db „Type 2” aljzatos csatlakozási lehetőséggel;
- a töltőnek intelligens hálózati csatlakozásra és intelligens kommunikációra alkalmasnak kell lennie valós idejű, kétirányú kommunikációval, legalább 99,5%-os rendelkezésre állással (a vételezett energiamennyiségre, az ügyfél azonosításra, foglaltságra vonatkozó információk kijelzésével és folyamatos adattovábbítása céljából), online, azaz GSM modul segítségével;
- OCPP 1.5 protokoll (OCPP 2.0 upgrade lehetőségét megteremtve);
- egyértelmű ügyfél-azonosításra alkalmas;
- a működés biztonságát garantáló bevizsgálással rendelkezik (pl. TÜV tanúsítvány) és a kültéri elektromos berendezésekre vonatkozó előírásoknak meg kell felelnie (IEC 61439:2011));
- a felhasználó azonosítását az elérhető legjobb, és legszélesebb körben alkalmazható technológia alapján kell tudnia biztosítani;
- biztosítható a központi IT infrastruktúrára kapcsolódás – monitorozás és vezérlés, ügyfeleknek elérhető mobiltelefon applikáció, amelyen keresztül külön regisztráció nélküli bankkártyás fizetés lehetséges.

b) „B” típusú (normál) töltőberendezés esetén:

- 2 x 11 kW teljesítményű (azaz két 11 kW-os töltést tud kiszolgálni egyszerre)
- töltőoszloponként legalább 1 db „Type 2” kábeles és 1 db „Type 2” aljzatos csatlakozási lehetőséggel;
- a töltőnek intelligens hálózati csatlakozásra és intelligens kommunikációra alkalmasnak kell lennie valós idejű, kétirányú kommunikációval, legalább 99,5%-os rendelkezésre állással (a vételezett energiamennyiségre, az ügyfél azonosításra, foglaltságra vonatkozó információk kijelzésével és folyamatos adattovábbítása céljából), online, azaz GSM modul segítségével;
- OCPP 1.5 protokoll (OCPP 2.0 upgrade lehetőségét megteremtve);
- egyértelmű ügyfél-azonosításra alkalmas;
- a működés biztonságát garantáló bevizsgálással rendelkezik (pl. TÜV tanúsítvány) és a kültéri elektromos berendezésekre vonatkozó előírásoknak meg kell felelnie (IEC 61439:2011));
- a felhasználó azonosítását az elérhető legjobb, és legszélesebb körben alkalmazható technológia alapján kell tudnia biztosítani;
- biztosítható a központi IT infrastruktúrára kapcsolódás – monitorozás és vezérlés, ügyfeleknek elérhető mobiltelefon applikáció, amelyen keresztül külön regisztráció nélküli bankkártyás fizetés lehetséges.

c) „C” típusú (villám) töltőberendezés esetén:

- legalább 45 kW teljesítményű;
- 1 db „CHAdemo” + 1 db CCS töltőfejjel rendelkező, a Villámtöltőbe integrált, legalább 4 méter hosszúságú töltőkábel (a töltőkábel nem leválasztható) csatlakozót is biztosítani kell;

- a töltőnek intelligens hálózati csatlakozásra és intelligens kommunikációra alkalmasnak kell lennie valós idejű, kétirányú kommunikációval, legalább 99,5%-os rendelkezésre állással (a vételezett energiamennyiségre, az ügyfél azonosításra, foglaltságra vonatkozó információk kijelzésével és folyamatos adattovábbítása céljából), online, azaz GSM modul segítségével;
- OCPP 1.5 protokoll (OCPP 2.0 upgrade lehetőségét megteremtve);
- egyértelmű ügyfél-azonosításra alkalmas;
- a működés biztonságát garantáló bevizsgálással rendelkezik (pl. TÜV tanúsítvány) és a kültéri elektromos berendezésekre vonatkozó előírásoknak meg kell felelnie (IEC 61439:2011));
- a felhasználó azonosítását az elérhető legjobb, és legszélesebb körben alkalmazható technológia alapján kell tudnia biztosítani;
- az AC és DC töltőpontok egyidejű használatának lehetőségét biztosítani kell;
- biztosítható a központi IT infrastruktúrára kapcsolódás – monitorozás és vezérlés, ügyfeleknek elérhető mobiltelefon applikáció, amelyen keresztül külön regisztráció nélküli bankkártyás fizetés lehetséges.

A fenti töltőberendezések telepítése multifunkciós töltőberendezésekkel (pl.: parkolóórával kombinált töltő; wi-fi szórás biztosítása; „smart” közvilágítás megvalósítása, SOS gomb, stb.) is megoldható; **parkolóórával kombinált berendezés csak díjköteles parkolási övezetekben telepíthető** a támogatásból.

A telepítés helyszínét a következők figyelembe vételével kell kialakítani:

- a) Töltőoszlop környezetét annak üzembe helyezéséig Töltőponttá kell alakítani (**Töltőpont:** normál vagy nagy teljesítményű elektromos töltőállomás telepítési helyszíne, melybe beleértendő a jelen kiírásban szereplő „A” vagy „B” vagy „C” töltőberendezés megvalósítása esetén töltőoszlopként a 2 db elektromos autó részére szolgáló parkolóhely; továbbá a Töltőoszlop illetve Multifunkciós berendezés kihelyezéséhez szükséges földterület.);
- b) a beruházást úgy kell megvalósítani, hogy útburkolat-bontás nélkül, vagy minimális útburkolat-bontással kialakítható legyen a későbbiekben a töltőoszlop közelében egy másik töltőoszlop is;
- c) a Töltőpontot az ipari park, vagy iparterület frekvenciált pontjain, megkülönböztetés nélkül mindenki számára folyamatosan elérhetően kell kialakítani a következő szempont figyelembevételével:
 1. a Pályázó fejlesztéssel érintett területén már meglévő és a kialakításra kerülő töltőhelyek egyenletes lefedettségre való törekvés és forgalomtechnikai követelmények.

Felhívjuk a figyelmet, hogy a műszaki, szakmai tartalom csökkenése esetén – a csökkenés mértékétől függetlenül – az elszámolható költség és a támogatás összege arányosan csökkentésre kerül az érintett tulajdonságtól vagy képességtől való elmaradás arányában!

3.4.1.2. Esélyegyenlőség és környezetvédelmi szempontok érvényesítésével kapcsolatos elvárások

A projekt tervezése és megvalósítása során kérjük, vegye figyelembe, hogy a projektben létrehozott eredményeknek meg kell felelniük az alábbi elvárásoknak is:

- Az európai uniós forrásból támogatott projektek kedvezményezettje köteles a projektre vonatkozó környezetvédelmi és esélyegyenlőségi jogszabályokat betartani,

a projekt által érintett területen a védett természeti és kulturális értékeket megőrizni, a fennálló vagy a beruházás során keletkezett környezeti kárt és az esélyegyenlőség szempontjából jogszabályba ütköző nem-megfelelőséget legkésőbb a projekt megvalósítása során megszüntetni.

- A fejlesztéshez kapcsolódó nyilvános eseményeken, kommunikációjában és viselkedésében a támogatást igénylő esélytudoatosságot fejez ki: nem közvetít szegregációt, csökkenti a csoportokra vonatkozó meglévő előítéleteket.
- Figyelembe kell venni a projektnek az éghajlatváltozás mérséklésére és az ahhoz való alkalmazkodásra vonatkozó potenciálját, és biztosítani kell, hogy a projekt ellenálló az éghajlatváltozással és a természeti katasztrófákkal szemben! Ezért mérlegelni kell, hogy a projekt megvalósítását vagy eredményét veszélyezteti-e extrém időjárási esemény, pl. árvíz, szárazság, forróság, tűz, vagy más időjárási kockázat.
A mérlegelés eredményeképp a támogatási kérelemben nyilatkozni kell, ha a projektnek nincs előre látható klímakockázata, vagy el kell készíteni a projekt klímakockázati elemzését és kockázatkezelési tervét. Az elemzést és kockázatkezelési tervet csatolni kell a támogatási kérelemhez, és figyelembe kell venni a költség-haszon elemzés és a megvalósíthatósági tanulmány készítésekor. A kockázatkezelési terv által javasolt intézkedések megvalósulását, az intézkedések megvalósításával elért eredményeket nyomon kell követni, és az intézkedések eredményességéről a projekt előrehaladásáról és zárásáról szóló beszámolóban be kell számolni.
- Amennyiben a beruházás külterületen vagy zöldmezős fejlesztésként valósul meg, a beruházás megkezdése előtt el kell készíttetni a projekt által érintett terület környezeti, ökológiai állapotfelmérését, a projekt által érintett környezeti elemekre, rendszerekre vonatkozóan, legkésőbb a projektfejlesztés során a projekt tartalmi, műszaki előkészítésére vonatkozó mérföldkő teljesítésekor. Az állapotfelmérésről készült dokumentációt csatolni kell a támogatási kérelemhez. A dokumentációban be kell mutatni, hogyan fogja csökkenteni, kompenzálni, illetve dokumentálni a kivitelező a projekt megvalósítása során okozott káros környezeti, ökológiai hatásokat, biztosítani a területre jellemző biológiai sokféleség megőrzését és az ökológiai átjárhatóságot. Az ökológiai állapotban bekövetkezett változásokat a beruházás megvalósítása során nyomon kell követni, és az állapotváltozásról, a káros hatások csökkentését vagy kompenzálását célzó intézkedések eredményességéről szóló jelentést csatolni kell a projekt előrehaladásáról és zárásáról készített beszámolóhoz.
- A fentiek tekintetében a támogatást igénylő nemleges nyilatkozatot nyújt be abban az esetben, ha a projekt valamennyi környezeti, esélyegyenlőségi jogszabálynak megfelel, és az energiatelhasználásra, a projekt környezetének ökológiai állapotára, a vizek állapotára és a klímaváltozásra hatása nincs.
- Infrastrukturális fejlesztéseknél: létesítmények, térhasználat közlekedési kapcsolatok tervezésekor a támogatást igénylő figyelembe veszi és érvényesíti az egyetemes tervezés elveit, azaz a nők és férfiak igényeit, az idősek, a fogyatékosok és a gyermekek igényeit, és bemutatja ennek módját. (információ: <http://www.etikk.hu>)
- Ha a támogatást igénylő települési önkormányzat, az igénylőnek igazolnia kell a helyi esélyegyenlőségi program meglétét az egyenlő bánásmódról és az

esélyegyenlőség előmozdításáról szóló 2003. évi CXXV. törvény (a továbbiakban: Ebktv.) 31. § (6) bekezdésének megfelelően.

- Ha a támogatást igénylő ötven főnél több személyt foglalkoztató költségvetési szerv, vagy többségi állami tulajdonban álló jogi személy, az igénylőnek igazolnia kell az esélyegyenlőségi terv meglétét Ebkt. 63. §-nak megfelelően.

3.4.1.3. Egyéb elvárások

Jelen Felhívás esetében nem releváns.

3.4.2. Mérföldkövek tervezésével kapcsolatos elvárások

Az alábbi mérföldkövek tervezése szükséges:

A projekt ütemezett megvalósítása érdekében mérföldköveket szükséges meghatározni. A támogatást igénylő által a költségvetésben betervezett tevékenységek, illetve elszámolható költségek áthúzódhatnak a mérföldköveken.

A 150 millió Ft összköltséget meghaladó építési beruházást tartalmazó projekt esetében a projekt megvalósítása során legalább 5 mérföldkövet szükséges tervezni, de legfeljebb 10 mérföldkő tervezhető.

A 150 millió Ft összköltséget el nem érő építési beruházást tartalmazó projekt esetében a projekt megvalósítása során legalább 3 mérföldkövet szükséges tervezni, de legfeljebb 10 mérföldkő tervezhető.

Az utolsó mérföldkövet a projekt fizikai befejezésének várható időpontjára szükséges megtervezni.

Az egyes mérföldkövekkel kapcsolatos elvárások a következők:

1. Projekt előkészítése:

A projekt első mérföldköve az előkészítési dokumentáció teljes körű teljesítése. Az előkészítési dokumentáció minimális tartalma:

a) műszaki tervdokumentációk elkészítése

Az engedélyes tervdokumentációkat, engedélyeket, szükséges nyilatkozatokat, igazolásokat, kiviteli tervdokumentációkat valamint a tervező által megjelölt normagyűjtemény szerinti azonosítókkal ellátott tételes tervezői költségvetést a támogatási szerződés hatályba lépésétől számított 18 hónapon belül szükséges benyújtani.

A mérföldkő a dokumentumok benyújtásával teljesül.

b) tulajdonviszonyok rendezése – amennyiben releváns

A projekt megvalósítási helyszínére vonatkozó tulajdonjogi kérdéseket, adás-vételt, bérleti szerződést, per, teher- és igénymentesség igazolását, stb. az ÁÚF 7. fejezetében foglalt előírásoknak megfelelően legkésőbb a támogatási szerződés hatályba lépésétől számított 18 hónapon belül szükséges rendezni.

c) konzorciumi megállapodás véglegesítése – amennyiben releváns

Amennyiben a projekt konzorciumi formában valósul meg, legkésőbb a támogatási szerződés hatályba lépésétől számított 18 hónapon belül szükséges véglegesíteni a konzorciumban résztvevők körét és a megvalósításra vonatkozó konzorciumi megállapodást valamennyi konzorciumi tag által aláírni.

d) közbeszerzés lefolytatása

A kivitelezésre vonatkozó közbeszerzést a támogatási szerződés hatályba lépésétől számított 18 hónapon belül szükséges lezárni.

2-5. A projekt kivitelezése:

A kivitelezési munkálatokról (pl.: építés, felújítás, bővítés) a beruházás 25, 50, 75 és 100%-os készültségi szintjénél egy-egy teljesítési mérföldkövet tervezni szükséges.

150 millió Ft összköltséget el nem érő építési beruházást tartalmazó kérelem esetén elegendő két mérföldkövet tervezése is, a kivitelezés 50 és 100%-os készültségi fokánál.

Benyújtandó dokumentumok: műszaki ellenőr beszámolója, fotódokumentáció, teljesítés igazolások.

Minden betervezett mérföldkövet teljesítését alátámasztó dokumentumokkal kell igazolni, valamint kifizetési kérelmet kell benyújtani a Közreműködő Szervezethez.

3.4.3. A projekt szakmai megvalósítása során a közbeszerzési kötelezettségre vonatkozó elvárások

Közbeszerzési kötelezettség:

Felhívjuk a figyelmet a projekt keretében megvalósítandó beszerzések tekintetében esetlegesen fennálló közbeszerzési kötelezettségre. Az irányadó jogszabályban meghatározott kötelezettségek megállapítása és betartása a támogatást igénylő, illetve a kedvezményezett feladata.

A közbeszerzési kötelezettségre vonatkozó részletes tájékoztatás az ÁÚF 9. pontjában található.

3.4.4. A projekt szakmai megvalósításával kapcsolatos egyéb elvárások

Jelen Felhívás esetében nem releváns.

3.5. A projektvégrehajtás időtartama

3.5.1. A projekt megkezdése

Támogatás a támogatási kérelem benyújtását megelőzően megkezdett projekthez nem igényelhető. A projekt megvalósítását a benyújtást követő napon a támogatást igénylő saját felelősségére megkezdheti, de a projekt megkezdése nincs befolyással a támogatási kérelem értékelésére és nem jelent előnyt annak elbírálása során, továbbá nem garantálja az igényelt támogatás elnyerését.

A 3.2. pont szerinti uniós állami támogatási kategóriával támogatott tevékenységhez kapcsolódóan a támogatási kérelem benyújtását megelőzően a projekt előkészítésével kapcsolatban felmerült költségek – figyelemmel az uniós állami támogatási szabályokra - kizárólag a csekély összegű (de minimis) támogatás keretében számolhatók el.

A támogatott projekt megkezdettségére vonatkozó részletes szabályozást az ÁÚF 8. pontjának 6.1. alpontja tartalmazza.

Ha a támogatást igénylő a támogatási döntés kézhezvételét megelőzően közbeszerzési eljárást folytat le, köteles a 2014-2020 programozási időszakban az egyes európai uniós alapokból származó támogatások felhasználásának rendjéről szóló 272/2014. (XI.5.) Korm. rendelet (a továbbiakban: 272/2014. (XI.5.) Korm. rendelet) XVI. fejezetének rendelkezései szerint eljárni.

3.5.2. A projekt végrehajtására rendelkezésre álló időtartam

A projekt fizikai befejezésére a projekt megkezdését, vagy amennyiben a projekt a támogatási szerződés hatályba lépéséig nem kezdődött meg, a támogatási szerződés hatályba lépését követően legfeljebb **36 hónap** áll rendelkezésre.

A projekt fizikailag befejezett, amennyiben a projekt keretében támogatott valamennyi tevékenység a támogatási szerződésben meghatározottak szerint, a Felhívásban meghatározott feltételek mellett teljesült. A projekt fizikai befejezése napjának a projekt utolsó támogatott tevékenysége fizikai teljesítésének a napja minősül.

A támogatott tevékenységtípusok fizikai teljesítettségére vonatkozó részletes szabályozást az ÁÚF 8. pontjának 6.2. pontja tartalmazza.

A támogatást igénylő projekttel kapcsolatos pénzügyi elszámolása (záró kifizetési igénylés) benyújtásának végső határideje a támogatási szerződésben rögzített dátum.

A záró kifizetési igénylés benyújtásának határideje az utolsó mérföldkő elérését követően: 90 nap.

Állami támogatás típusú előleg esetén legkésőbb az előlegfolyósítást követő három éven belül a nyújtott támogatással el kell számolni.

3.6. Projektekkel kapcsolatos egyéb elvárások

3.6.1. A projekt területi korlátozása

A megvalósítás helyszíne a kevésbé fejlett régiók vonatkozó terület-specifikus melléklet szerinti megyéinek települései, kivéve a megyei jogú városok területe.

3.6.2. A fejlesztéssel érintett ingatlanra vonatkozó feltételek

Támogatás abban az esetben folyósítható amennyiben a fejlesztéssel érintett ingatlan(ok) tulajdoni viszonyai az ÁÚF c. dokumentum 7. pontjában foglaltaknak megfelelnek, és a projekt szempontjából ennek megfelelően **rendezett tulajdoni viszonyokat** a támogatást igénylő biztosítja, igazolja – az ÁÚF vonatkozó rendelkezéseitől eltérően – **legkésőbb a projekt tartalmi-műszaki fejlesztési szakaszának lezárásáig (az első mérföldkő vonatkozó részteljesítéséig).**

3.7. Indikátorok, szakpolitikai mutatók, adatszolgáltatás

3.7.1. Indikátorok

Indikátor neve	Alap	Mérték-egység	Típusa ¹⁰	Célérték	Azonosító
Termelői beruházás: Támogatásban részesülő vállalkozások száma ¹¹	ERFA	vállalkozások	Közös kimeneti	-	CO01
Termelői beruházás: Vissza nem térítendő támogatásban részesülő vállalkozások száma	ERFA	vállalkozások	Közös kimeneti	-	CO02
Termelői beruházás: A nem pénzügyi támogatásban részesülő vállalkozások száma	ERFA	vállalkozások	Közös kimeneti	-	CO04

¹⁰ Közös kimeneti, OP-kimeneti, OP-eredmény

¹¹ Támogatásban részesülő vállalkozások száma (CO01)= Vissza nem térítendő támogatásban részesülő vállalkozások száma (CO02) + A nem pénzügyi támogatásban részesülő vállalkozások száma (CO04)

Indikátor neve	Alap	Mérték-egység	Tipusa ¹⁰	Célérték	Azonosító
A rehabilitált talaj összterjedése	ERFA	ha	Közös kimeneti	-	CO22
A fejlesztett vagy újonnan létesített iparterületek és ipari parkok területe	ERFA	ha	OP kimeneti	-	PO01

Felhívjuk a figyelmet, hogy a 272/2014. (XI.5.) Korm. rendelet 88. §-a alapján a kedvezményezett kizárólag a támogatás arányos csökkentése mellett jogosult csökkenteni az indikátor célértéket a támogatási szerződésben.

Amennyiben egy indikátor nem éri el a projektre a támogatási szerződésben meghatározott érték 75%-át, a támogatás csökkentésre kerül, illetve a kedvezményezett - a vis maior esetét kivéve - a támogatás arányos részét, a rendeletben meghatározottak szerint köteles visszafizetni.

Felhívjuk a figyelmet, hogy amennyiben az indikátor egyben a Felhívás 3.4. fejezet szerinti műszaki-szakmai tartalom részét képezi, a támogatási szerződésben szereplő tervérték csökkenése esetén a műszaki-szakmai tartalom csökkenésére vonatkozó, a 272/2014. (XI.5.) Korm. rendelet 1. mellékletének 65.4 pont c) alpontjában részletezett szabályozást alkalmazzuk.

3.7.2. Szakpolitikai mutatók

Jelen Felhívás esetében nem releváns.

3.7.3. Egyéni szintű adatgyűjtés ESZA forrásból megvalósuló felhívások esetén

Jelen Felhívás esetében nem releváns.

3.8. Fenntartási kötelezettség

A támogatást igénylő a projekt megvalósítás befejezésétől számított 5 évig, a támogatás visszafizetésének terhe mellett vállalja, hogy a projekt megfelel a 1303/2013/EU Rendelet 71. cikkében foglaltaknak.

Regionális beruházási támogatás

A támogatás akkor vehető igénybe, ha a támogatott vállalkozás kötelezettséget vállal arra, hogy a beruházással létrehozott tevékenységet az üzembe helyezés időpontjától számított legalább öt évig fenntartja. Ez azonban nem akadályozza a gyors technológiai változások miatt a fenntartási időszak alatt korszerűtlenné vált vagy meghibásodott tárgyi eszköz cseréjét, ha a fenntartási időszak alatt a gazdasági tevékenység fenntartása az érintett régióban biztosított. A korszerűtlenné vált vagy meghibásodott és támogatásban már részesült tárgyi eszköz cseréjére a fenntartási időszakban a beruházó állami támogatásban nem részesülhet. Az új eszköznek a lecserélt tárgyi eszközzel azonos funkcióval és azonos vagy nagyobb kapacitással kell rendelkeznie, továbbá a gyártási időpontja nem lehet korábbi, mint a lecserélt tárgyi eszközé.

3.9. Biztosítékok köre

A biztosítéknyújtási kötelezettségre vonatkozó részletes szabályozást az ÁÚF c. dokumentum 6. pontja tartalmazza.

3.10. Önerő

A támogatást igénylőnek a projekt nem elszámolható költségeit önerőből szükséges fedeznie.

Regionális beruházási támogatás esetén a támogatást igénylőnek legalább a projekt regionális beruházási támogatással érintett elszámolható összköltségének 25%-át kitevő igazolt saját forrással kell rendelkeznie.

A támogatási kérelem benyújtásakor a támogatást igénylőnek nyilatkoznia kell az önerő rendelkezésre állásáról. (Kiemelt eljárásrend keretében megvalósuló projektek kivételével helyi önkormányzatok, önkormányzati társulások esetén a támogatást igénylői nyilatkozaton felül szükséges a képviselő-testületi, társulási tanácsi határozat, vagy a képviselő-testület költségvetési rendeletbe foglalt, a tartalék feletti rendelkezési jogot átruházó felhatalmazása alapján a polgármester nyilatkozata, költségvetési szervek esetén pedig a támogatást igénylői nyilatkozaton felül szükséges az irányító szerv vezetőjének nyilatkozata is a saját forrás biztosításáról.)

Legkésőbb az első kifizetési igénylés benyújtásakor (ideértve az előlegigénylését is) az ÁÚF 8. pontjának 5. alpontjában meghatározott módon és formában kell igazolni az önerő rendelkezésre állását.

4. A TÁMOGATÁSI KÉRELMEK BENYÚJTÁSÁNAK FELTÉTELEI

4.1 Támogatást igénylők köre

Jelen Felhívásra támogatási kérelmet nyújthatnak be:

- a) Helyi önkormányzati költségvetési irányító és költségvetési szervek (GFO 32)
- b) Nem kkv kategóriába tartozó többségi önkormányzati tulajdonú gazdasági társaságok (GFO 11, 57)¹²

Jelen Felhívás keretében a támogatási kérelem benyújtására (a fenti kedvezményezettek által alkotott) konzorcium formájában is van lehetőség.

Önállóan nem, konzorciumi partnerként nyújthatnak be támogatási kérelmet az alábbi szervezetek a 272/2014 (XI.5.) Korm. rendelet 5. melléklete, A nemzeti szabályozás az elszámolható költségekről 2014-2020 programozási időszak 3.8.2.5 pontjában meghatározott tevékenységek megvalósítására:

- Megyei önkormányzat (GFO 321)
- Önkormányzati hivatal (költségvetési szerv) (GFO 325)
- Egyéb, jogi személyiségű nonprofit szervezet (GFO 599), amelyben az állam vagy önkormányzat együttesen vagy külön, közvetve vagy közvetlenül - 100%-os tulajdoni részesedéssel rendelkezik

4.2 Támogatásban nem részesíthetők köre

Az ÁÚF „Kizáró okok listája” c. részben felsoroltakon túl, az alábbi szempontok szerint nem ítéltető meg támogatás azon támogatást igénylő részére:

¹² 651/2014/EU rendelet I. melléklet 3. cikk (4) alapján nem minősül KKV-nak az a vállalkozás, amelyben az állam vagy az önkormányzat közvetlen vagy közvetett tulajdoni részesedése - tőke vagy szavazati joga alapján - külön-külön vagy együttesen meghaladja a 25%-ot. 5000 fő alatti önkormányzatok gazdasági társasága esetében az a vállalkozás nem minősül kkv-nak, amelyben az önkormányzat egyértelműen meghatározó, minimum 51%-os tulajdoni résszel rendelkezik.

- a) azon vállalkozások, melyek a 651/2014/EU rendelet I. melléklete alapján mikro-, kis- és közép-vállalkozásnak minősülnek.
- b) azon szervezet részére, amely az Európai Bizottság európai uniós versenyjogi értelemben vett állami támogatás visszafizetésére kötelező határozatának nem tett eleget,
- c) olyan feltétellel, amely az európai uniós jog megsértését eredményezi.
- d) a halászati és akvakultúra-termékek piacának közös szervezéséről, az 1184/2006/EK és az 1224/2009/EK tanácsi rendelet módosításáról, valamint a 104/2000/EK tanácsi rendelet hatályon kívül helyezéséről szóló, 2013. december 11-i 1379/2013/EU európai parlamenti és tanácsi rendeletben (a továbbiakban: 1379/2013/EU rendelet) meghatározott akvakultúra-termékek termeléséhez, feldolgozásához és értékesítéséhez nyújtott támogatás,
- e) elsődleges mezőgazdasági termeléshez nyújtott támogatás,
- f) azon támogatást igénylő részére, amely azt mezőgazdasági termékek feldolgozásához vagy forgalmazásához használja fel, amennyiben
- g) a támogatás összege az elsődleges termelőktől beszerzett vagy érintett vállalkozások által forgalmazott ilyen termékek ára vagy mennyisége alapján kerül rögzítésre, vagy
- h) a támogatás az elsődleges termelőknek történő teljes vagy részleges továbbítástól függ,
- i) exporttal kapcsolatos tevékenységhez, ha az az exportált mennyiségekhez, értékesítési hálózat kialakításához és működtetéséhez vagy az exporttevékenységgel összefüggésben felmerülő egyéb folyó kiadásokhoz közvetlenül kapcsolódik,
- j) ha azt import áru helyett hazai áru használatától teszik függővé.

3

Az ÁÚF „Kizáró okok listája” c. részben felsoroltakon túl, az alábbi szempontok szerint nem ítélt meg támogatás azon **támogatási kérelemre**:

- a) amely azon tevékenység megvalósítására irányul, amely korábban az államháztartás alrendszeréből, vagy a Strukturális Alapokból a támogatási kérelemben tervezett tevékenység megvalósítására vonatkozóan támogatásban részesült és annak kötelező fenntartási időszaka még nem járt le. Ez alól kivételt képez, ha a jelen Felhívásra benyújtandó fejlesztési igény a korábban fejlesztett tevékenység minőségi fejlesztésére irányul a korábbi projekt eredményeinek fenntartásával. A korábbi pályázati konstrukciók bemutatását és a jelen fejlesztéstől való lehatárolását a megalapozó dokumentumban vagy a projekt adatlapon szükséges bemutatni.

I. A csekély összegű támogatás

Az ÁÚF „Kizáró okok listája” c. részben felsoroltakon túl, az alábbi szempontok szerint nem ítélt meg támogatás azon támogatást igénylő részére:

- a) a közúti kereskedelmi áru fuvarozást ellenszolgáltatás fejében végző vállalkozások számára nyújtott támogatás teherszállító járművek megvásárlására.

II. Regionális beruházási támogatása

Nem nyújtható regionális beruházási támogatás

- a) nehéz helyzetben lévő vállalkozás részére,
- b) acélipari tevékenységhez,
- c) hajógyártási tevékenységhez,
- d) szénipari tevékenységhez,
- e) szintetikusszál-ipari tevékenységhez,
- f) a 2010/787/EU tanácsi határozat hatálya alá tartozó versenyképtelen szénbányák bezárásához,
- g) ellenszolgáltatásért végzett légi, tengeri, közúti, vasúti és belvízi úton történő személy- vagy áruszállítási szolgáltatás nyújtásához, vagy a kapcsolódó infrastruktúrához,

- h) energiatermelési, energiaelosztási tevékenységhez és energetikai célú infrastruktúra létrehozásához szolgáló beruházáshoz,
- i) ha a támogatást igénylő, vagy a tőle független harmadik félnek nem minősülő beruházó a kérelem benyújtását megelőző két évben a kérelemmel érintett tevékenységgel azonos vagy hasonló tevékenységet szüntetett meg az Európai Gazdasági Térség (EGT) területén, vagy a támogatási kérelem benyújtásakor tervezi, hogy a kérelem benyújtásától a beruházás befejezéséig, vagy a beruházás befejezésétől számított két éven belül a kérelemmel érintett tevékenységgel azonos vagy hasonló tevékenységet szüntet meg az EGT területén,
- j) szélessávú infrastruktúra kiépítéséhez, kivéve a 651/2014/EU rendelet 14. cikk (10) bekezdésében meghatározott feltételekkel,
- k) kutatási infrastruktúra fejlesztéséhez, kivéve a 651/2014/EU rendelet 14. cikk (11) bekezdésében meghatározott feltételekkel.

III. Helyi infrastruktúra fejlesztéséhez nyújtott beruházási támogatás

Az ÁÚF „Kizáró okok listája” c. részben felsoroltakon túl, az alábbi szempontok szerint nem ítélt meg támogatás azon támogatást igénylő részére:

- a) repülőtéri infrastruktúrához nyújtott támogatás,
- b) kikötői infrastruktúrához nyújtott támogatás,
- c) dedikált infrastruktúra fejlesztéséhez nyújtott támogatás,
- d) olyan infrastruktúrához nyújtott támogatás, amelyre a 651/2014/EU rendelet egyéb cikke alapján (a 14. cikk szerinti regionális beruházási támogatás kivételével) nyújtható támogatás.

IV. Nem nyújtható megújuló energia termeléséhez beruházási támogatás

- a) már elfogadott, de még nem hatályos uniós szabványnak való megfelelés érdekében megvalósított beruházáshoz,
- b) a 2010/787/EU tanácsi határozat hatálya alá tartozó versenyképtelen szénbányák bezárásához

4.3 A támogatási kérelem benyújtásának határideje és módja

A támogatási kérelem benyújtási határideje és módja a Felhívás területi egységére vonatkozó területspecifikus mellékletben található.

4.4 Kiválasztási eljárásrend és kiválasztási kritériumok

4.4.1. Kiválasztási eljárásrend

A Felhívásra beérkező támogatási kérelmek a 272/2014. (XI.5.) Kormányrendelet 57/A. § (2) területi kiválasztási eljárásrend alapján kerülnek kiválasztásra.

A projektekről standard eljárásban születik döntés.

A támogatási kérelmekről az irányító hatóság vezetője szakaszos elbírálással dönt.

Az eljárás során a 272/2014. (XI.5.) Korm. rendelet szabályai szerint lehetőség van hiánypótlásra.

Az eljárás során a 272/2014. (XI.5.) Korm. rendelet szabályai szerint lehetőség van lehetőség tisztázó kérdés alkalmazására.

Az eljárás során a 272/2014. (XI.5.) Korm. rendelet szabályai szerint lehetőség van szóbeli egyeztetésre.

Az Irányító Hatóság a támogatási kérelmekről való döntés megalapozására Döntés-előkészítő Bizottságot hív össze.

Az eljárásrendre vonatkozó további információk az ÁUF 3. pontjában találhatóak (A támogatási kérelmek benyújtásának és elbírálásának módja) találhatóak.

4.4.2. Kiválasztási kritériumok

Jelen Felhívás keretében támogatásban részesülhetnek azon projektek, amelyek megfelelnek a vonatkozó jogszabályi feltételeknek, a Felhívásban, és azok mellékleteiben foglalt kritériumoknak, valamint az alábbi kritériumoknak:

1. Nem hiánypótlatható jogosultsági kritériumok:

- a) a támogatást igénylő által benyújtott nyilatkozat elektronikus és – elektronikus aláírás használatának kivételével – papír alapú példánya hiánytalan, hibátlan és határidőben benyújtásra került,
- b) a támogatást igénylő átlátható szervezetnek minősül az államháztartásról szóló 2011. évi CXCV. törvény (a továbbiakban: Áht.) 1. § 4. pontja és 50. § (1) bekezdés c) pontja szerint,
- c) A támogatást igénylő a jelen Felhívásban meghatározott lehetséges támogatást igénylői körbe tartozik.

Amennyiben a fenti nem hiánypótlatható jogosultsági kritériumoknak a támogatási kérelem nem felel meg, akkor a támogatási kérelem hiánypótlási felhívás nélkül elutasításra kerül.

2. Hiánypótlatható jogosultsági szempontok:

- a) A támogatási kérelmet magyar nyelven nyújtották be.
- b) A támogatási kérelem adatlapjának valamennyi rovata a kitöltési útmutató, jelen Felhívás, illetve az ÁUF c. dokumentumban megadott szempontok szerint ki van töltve és minden kérdésére hiánytalanul választ ad.
- c) A támogatási kérelemben szereplő, az igényelt támogatásra vonatkozó táblázatok adatai egyezők.
- d) A fejlesztés megvalósításának időtartama a Felhívásban megadott időintervallum maximumán belül van.
- e) A hiánypótlatható, kötelezően csatolandó mellékletek benyújtásra kerültek
- f) A 321/2011. (XII. 27.) Korm. rendelet értelmében a település Helyi esélyegyenlőségi programja (HEP) elkészült.

Amennyiben a fenti hiánypótlatható jogosultsági kritériumoknak a támogatási kérelem nem felel meg, és ha az adott jogosultsági kritérium, vagy az adott jogosultsági szempontot igazoló dokumentum hiánya vagy hibája hiánypótlás keretében pótlatható, akkor egyszeri alkalommal hiánypótlási felhívásra kerül sor.

3. Tartalmi értékelési szempontok:

Az értékelés **megfelelt / nem felelt meg / részben megfelelt / nem releváns** válasszal történik, a megfelelt és nem releváns válasz 1, a nem felelt meg válasz 0, a részben megfelelt válasz 0,5 pontnak számít. Amennyiben az adott szempontra vonatkozó információk alapján nem dönthető el egyértelműen, hogy a projekt megfelel-e, vagy sem a kritériumban elvártaknak, akkor tisztázó kérdés kerül megküldésre a támogatást igénylőnek.

A tisztázó kérdés megválaszolása során a kérelem tartalmi elemeinek módosítására nincs lehetőség.

Amennyiben a támogatást igénylő a tisztázó kérdésben foglaltakat nem teljesíti, vagy válasza alapján továbbra sem egyértelmű a kritériumnak való megfelelés, akkor az adott szempont a rendelkezésre álló információk alapján kerül értékelésre.

Amennyiben az alábbi IH szempontok alapján a kérelem nem éri el a **minimum 15 pontot**, a kérelem támogatásra nem javasolható.

A „nem felelt meg” és „részben felelt meg” válaszok esetén az értékelőnek részletes indoklást kell adnia. „Részben megfelelt” válasz esetén, amennyiben szükséges, támogatási szerződéskötési feltételt kell szabniuk az adott szempont teljesülésére.

Amennyiben az 1.1, 1.2, 2.1, 2.3, 3.1, 4.4, 10.1, 11.1 pontjai közül bármelyikben az értékelés „nem felelt meg” minősítést kap, abban az esetben az irányító hatóság a támogatási igénylést elutasítja.

	Értékelési szempont	Minősítés (Megfelelt / Részben megfelelt / Nem felelt meg / Nem releváns)
1.	Illeszkedés a TOP céljaihoz	
1.1.	A fejlesztés összhangban van a Felhívás céljaival, a Felhívásban szereplő célokat teljesíti, azokhoz hozzájárul.	Megfelelt / részben megfelelt nem felelt meg
1.2.	A támogatást igénylő és a támogatási kérelem tárgya nem tartozik a Felhívás 4.2. pontjában és az „Általános Útmutató a Felhívásokhoz” c. dokumentum 2. pontjában meghatározott kizáró okok alá.	Megfelelt / részben megfelelt/ nem felelt meg
2.	Szakmai indokoltság, igény és kihasználtság	
2.1.	A támogatási kérelemben bemutatásra kerül a helyi szükségleteken alapuló, fenntartható, gazdaságos működtetés.	Megfelelt / részben megfelelt / nem felelt meg
2.2.	Kapacitásbővítés esetében a szakmai elvárásoknak megfelelően alátámasztott a kapacitásbővítés szüksége.	Megfelelt / részben megfelelt / nem felelt meg/ nem releváns
2.3.	A projekt legalább egy önállóan támogatható tevékenységet tartalmaz.	Megfelelt / részben megfelelt/ nem felelt meg
2.4.	Működő ipari park, tudományos és technológiai park, logisztikai és innovációs központ, iparterület esetén a tervezett tevékenységek a már betelepült vállalkozások működési környezetét is közvetlenül fejlesztik.	Megfelelt / részben megfelelt/ nem felelt meg / nem releváns
2.5.	Előnyben részesülnek az alacsony forrás abszorpciós mutatókkal rendelkező leszakadó térségekben megvalósuló, gazdaságot dinamizáló fejlesztések, és a perifériákon megvalósuló, foglalkoztatás bővítő infrastrukturális fejlesztések.	Megfelelt / nem felelt meg
2.6.	A projekt megfelel a Felhívás 3.4. projekt műszaki-szakmai tartalmával és a megvalósítással kapcsolatos elvárások pontjában előírtaknak.	Megfelelt / részben megfelelt / nem felelt meg /
3.	Indíthatóság / előkészítettség	
3.1.	A fejlesztés tárgyát illető beruházás vonatkozásában üzleti terv áll rendelkezésre a támogatási kérelem benyújtásakor és értékelhető információkat tartalmaz.	Megfelelt / részben megfelelt/ nem felelt meg
3.2.	A fejlesztéssel érintett ingatlan(ok) tulajdonviszonyait a támogatást igénylő bemutatta.	Megfelelt / részben megfelelt/ nem felelt meg

	Értékelési szempont	Minősítés (Megfelelt / Részben megfelelt / Nem felelt meg / Nem releváns)
		meg
3.3.	A fejlesztés és műszaki tartalma tervezői felmérés alapján alátámasztott. Megállapítható, hogy az építészeti-műszaki megoldások alapján biztosított a tervezett funkciók megfelelő rendeltetés és használhatóság.	Megfelelt / részben megfelelt / nem felelt meg
4.	Kockázatok	
4.1.	Ingatlankiváltást tartalmazó projekt esetében az ingatlankiváltás indoka megfelelően alátámasztott, indokolt és valós igényekre épít.	Megfelelt / részben megfelelt / nem felelt meg / nem releváns
4.2.	Az egyes mérföldkövek egymásra épülése és tartalma logikusan felépített, a Felhívásban előírt feltételrendszer teljesülését előrevetíti, lehetővé teszi.	Megfelelt / részben megfelelt / nem felelt meg
4.3.	A fejlesztési elképzelés bemutatásában ismertetésre kerül a fejlesztés valamennyi beruházási eleme/tevékenysége, az azokhoz kapcsolódó valamennyi szükséges előkészületi lépés és azok időigénye.	Megfelelt / részben megfelelt / nem felelt meg
4.4.	A fejlesztési elképzelés bemutatásában mérlegelésre került, hogy milyen valós kockázati tényezők veszélyeztetik a fejlesztés megvalósulását, azok milyen valószínűséggel következhetnek be, milyen hatást gyakorolnak a fejlesztésre, a lehetséges kedvezményezett a kockázati tényezők kivédésére javaslatot tesz.	Megfelelt / részben megfelelt / nem felelt meg
5.	Projekt komplexitása	
5.1.	A beruházás a minimálisan előírtnál több, egymással szinergiában lévő tevékenységet is tartalmaz, amelyek segítségével a helyzetelemzésben feltárt probléma több aspektusból kerül megközelítésre és megoldásra.	Megfelelt / részben megfelelt / nem felelt meg
5.2.	Az ipari park, tudományos és technológiai park, logisztikai és innovációs központ, iparterület infrastruktúra fejlesztése elősegíti a befektetések technikai és szakmai feltételeinek jelentős javítását, az ipari növekedés fenntartását és a betelepítettségének növelését, emellett a beruházás hozzájárul a szolgáltatások komplex, minőségi fejlesztéséhez.	Megfelelt / részben megfelelt / nem felelt meg
5.3.	A fejlesztési tevékenység összhangban van az 5. prioritás megyei és helyi foglalkoztatási célú programjaival.	Megfelelt / részben megfelelt / nem felelt meg
5.4.	Amennyiben a fejlesztéssel érintett épület szórt azbesztet tartalmaz, a projektgazda vállalja az azbesztmentesítést.	Megfelelt / részben megfelelt / nem felelt meg / nem releváns
6.	Hatás	

	Értékelési szempont	Minősítés (Megfelelt / Részben megfelelt / Nem felelt meg / Nem releváns)
	teljesítéshez.	megfelelt / nem felelt meg
	Összesen	

Terület-specifikus értékelési szempontok a **Felhívás adott területi egységre vonatkozó terület-specifikus mellékletében található.**

Felhívjuk a tisztelt támogatást igénylő figyelmét, hogy a 272/2014. (XI. 5.) Kormányrendelet 64/A § értelmében az irányító hatóság vizsgálja az adott támogatási kérelemmel összefüggő, a rendelet XVI. fejezete szerinti közbeszerzési eljárások ellenőrzésének eredményét annak érdekében, hogy el nem számolható támogatási összeg ne kerüljön odaítélésre.

5. A FINANSZÍROZÁSSAL KAPCSOLATOS INFORMÁCIÓK

Kérjük a projekt előkészítése során vegye figyelembe, hogy a támogatást a projekt megvalósítása során csak akkor tudja majd igénybe venni, ha megfelel a következő szabályoknak!

5.1 A támogatás formája

Jelen Felhívás keretében nyújtott támogatás **vissza nem térítendő** támogatásnak minősül.

5.2 A projekt maximális elszámolható összköltsége

Jelen Felhívás keretében a projekt elszámolható összköltsége a Felhívás területi egységre vonatkozó terület-specifikus mellékletében kerül szabályozásra.

5.3 A támogatás mértéke, összege

Az igényelhető vissza nem térítendő támogatás minimum és maximum összege a Felhívás területi egységére vonatkozó terület-specifikus mellékletében kerül szabályozásra.

A támogatás maximális mértéke nem állami támogatásnak minősülő támogatás esetén az elszámolható költség 100%-a.

I. A csekély összegű támogatás

A támogatás maximális mértéke az elszámolható költségek 100 %-a.

II. Regionális beruházási támogatás

A támogatási intenzitás legmagasabb mértéke az egyes régiókban a következők szerint alakul:

Támogatási kategória	Támogatási intenzitás ¹³
• Nyugat-Dunántúl	25 %
• Közép-Dunántúl	35 %

¹³ Amennyiben az intenzitás támogatást igénylőnként változhat, a táblázat megbontható.

Regionális beruházási támogatás	• Dél-Dunántúl	50 %
	• Észak-Magyarország	50 %
	• Észak-Alföld	50 %
	• Dél-Alföld	50 %

A támogatási intenzitás legmagasabb mértéke nagyberuházás esetén a következők szerint alakul:

- a) ötvenmillió euró elszámolható költségrézig az adott területen fent meghatározott mérték száz százaléka,
- b) az ötvenmillió euró és a százmillió euró közötti elszámolható költségrézre az adott területen fent meghatározott mérték ötven százaléka.

Annak kiszámításakor, hogy egy beruházás elszámolható költsége meghaladja-e a jelenértéken 50 millió eurónak megfelelő forintösszeget (nagyberuházás), a beruházás elszámolható költségeibe tartozó tételek vagy a létrehozott új munkahelyek személyi jellegű ráfordításai közül a nagyobb értékűt kell elszámolható költségként figyelembe venni.

A nagyberuházás elszámolható költségeinek kiszámításakor egyetlen beruházásnak kell tekinteni az igénybejelentésben szereplő beruházást és az igénybejelentő beruházó, valamint az igénybejelentő beruházótól független harmadik félnek nem minősülő beruházó vagy beruházók által a beruházás megkezdését megelőző háromszor háromszázhatvanöt napos időszakon belül az igénybejelentésben szereplő beruházással azonos megyében megkezdett, állami támogatásban részesülő beruházást vagy beruházásokat.

Nagyberuházás esetén az odaítélhető összes állami támogatás összegéből le kell vonni a beruházás megkezdését megelőző háromszor háromszázhatvanöt napos időszakban a kedvezményezett vagy a kedvezményezettől független harmadik félnek nem minősülő beruházó által azonos megyében megkezdett beruházáshoz vagy beruházásokhoz odaítélt állami támogatás jelenértéken meghatározott összegét (összeszámítási szabály).

Ha az összeszámítási szabály figyelembevétele nélkül az adott beruházáshoz nyújtható állami támogatás jelenértéken kisebb, mint az annak alkalmazásával meghatározott összeg, akkor ez a kisebb összeg az odaítélhető állami támogatás felső korlátja. Ellenkező esetben a támogatás az összeszámítási szabály alkalmazásával meghatározott összegig nyújtható.

III. Helyi infrastruktúra fejlesztéséhez nyújtott beruházási támogatás

A támogatás összege nem haladhatja meg az elszámolható költségek és a működési eredmény közötti különbséget.

A működési eredmény mértékét

- a) megalapozott előrejelzések alapján kell meghatározni és előzetesen, vagy
 - b) visszafizetési mechanizmus alkalmazásával utólag
- kell levonni az elszámolható költségekből, meghatározva a támogatásintenzitást.

IV. Szennyezett terület szennyeződésmentesítéséhez nyújtott beruházási támogatás

A támogatás maximális mértéke az elszámolható költség legfeljebb 100%-a.

V. Megújuló energia termeléséhez nyújtott beruházási támogatás

A támogatás maximális mértéke az elszámolható költség:

- a) 45%-a:
 - aa) Ha a környezetvédelmi beruházási költség a beruházás összköltségén belül külön beruházásként vagy egy már működő létesítmény új, jól azonosítható többletkomponenseként meghatározható.

ab) Ha az elszámolható költség az aa) pont szerint nem határozható meg, a támogatott beruházás költségének és egy, a támogatás hiányában hitelt érdemlően megvalósítható hasonló, kevésbé környezetbarát beruházás költségének a különbsége számolható el.

b) 30%-a, ha kisméretű létesítmény esetén nem létezik az ab) pont szerinti hasonló, kevésbé környezetbarát beruházás.

c) 100%-a, ha a támogatást egyértelmű, átlátható és megkülönböztetés-mentes kritériumok alapján kidolgozott valódi versenyeztetésen alapuló, megkülönböztetés-mentes, valamennyi érdekelt vállalkozás részvételét lehetővé tevő ajánlattételi eljárás keretében nyújtják. Ha az ajánlattételi eljárás korlátozott költségvetése miatt nem részesülhet valamennyi ajánlattevő támogatásban, a támogatás kizárólag az ajánlattevők ajánlatának megfelelően nyújtható, a későbbi tárgyalás lehetőségének kizárásával.

A támogatási intenzitás középvállalkozás esetén 10 százalékponttal, kisvállalkozás esetén 20 százalékponttal növelhető.

A támogatási intenzitás további 15 százalékponttal növelhető Észak-Magyarország, Észak-Alföld, Dél-Alföld Dél-Dunántúl, Közép-Dunántúl és Nyugat-Dunántúl régióban.

5.4 Előleg igénylése

Jelen Felhívás keretében támogatott projektek esetében az utófinanszírozású tevékenységekre igénybe vehető támogatási előleg maximális mértéke a megítélt támogatás

- a) 50 %-a, de nonprofit gazdasági társaság kedvezményezett esetén legfeljebb egymilliárd forint,
- b) 100 %-a központi, helyi önkormányzati költségvetési szerv, közvetlen vagy közvetett többségi állami tulajdonban álló gazdasági társaság, helyi önkormányzat kedvezményezett esetén, ha a kedvezményezett

ba) a fizetési számláit az Áht. alapján a kincstárban köteles vezetni, vagy az európai uniós forrásból nyújtott költségvetési támogatások kezelésére a kincstárnál külön fizetési számlával rendelkezik, vagy

bb) megítélt támogatásának összege nem éri el az ötszázmillió forintot.

Az ba) vagy bb) pont nem teljesülése esetén a Felhívás keretében támogatott projektek esetében az utófinanszírozású tevékenységekre igénybe vehető támogatási előleg mértéke a megítélt támogatás 50 %-a.

A Kbt. hatálya alá tartozó beszerzésnél, szállítói finanszírozás alkalmazása esetén a támogatást igénylő a közbeszerzési eljárás eredményeként megkötött szerződésben köteles biztosítani a szállító részére a szerződés - tartalékkeret és általános forgalmi adó nélkül számított - elszámolható összege 30%-ának megfelelő mértékű szállítói előleg igénylésének lehetőségét.

Szállítói finanszírozás alkalmazása esetén a támogatást igénylő közszféra szervezet a közbeszerzési eljárás eredményeként megkötött szerződésben köteles biztosítani a szállító részére a szerződés - tartalékkeret nélküli - elszámolható összege 50%-ának megfelelő mértékű szállítói előleg igénylésének lehetőségét.

Szállítói finanszírozás alkalmazása esetén a támogatást igénylő közszféra szervezet a 272/2014. (XI. 5.) Korm. rendelet 118. §-ában foglaltak alapján fordított áfa-előleg igénybe vételére is jogosult.

A szállítói előleg 50 %-ával legkésőbb a szállítói szerződés szerinti ellenszolgáltatás elszámolható összege 50 %-ának teljesítését követően haladéktalanul el kell számolni.

A szállítói előleget a Támogató visszaköveteli, ha a Kedvezményezett nem nyújt be igénylést időközi kifizetésre a szállítói előleg – vagy több részletben történő előlegfolyósítás esetén annak első részlete – kifizetésétől számított 12 hónapon belül, valamint ha a benyújtott kifizetési igénylés vagy más körülmény – így különösen helyszíni ellenőrzés megállapítása – a támogatás nem rendeltetésszerű felhasználását bizonyítja.

5.5 Az elszámolható költségek köre

A **projekt elszámolható költségei** között azon költségek tervezhetők, amelyek a projekt támogatható tevékenységeihez kapcsolódnak, szerepelnek a Felhívásban rögzített elszámolható költségek között és megfelelnek az általános elszámolhatósági feltételeknek.

A **projekt nem elszámolható költségeinek** a támogatható tevékenységekhez kapcsolódó, nem elszámolható költségek, vagy a nem támogatható tevékenységek költségei minősülnek. A nem elszámolható költségek részei a projekt összköltségének, azonban nem részei a projekt elszámolható költségének.

Amennyiben a projekt tartalmaz olyan támogatható tevékenységet, amelyet nem a támogatási kérelem részeként, nem annak költségkeretéből kíván megvalósítani, és/vagy tartalmaz olyan nem támogatható tevékenységet, amelyet a támogatást igénylő meg kíván valósítani a projekt részeként, azonban a Felhíváson kívüli forrásból, akkor ezen tevékenységeket elkülönítetten és egyértelműen be kell mutatni a támogatási kérelemben, valamint a későbbiekben megkötésre kerülő vállalkozói szerződésekben is. A projekt költségvetésének megfelelően részletezettnek és ily módon ellenőrizhetőnek kell lenni ahhoz, hogy meghatározható legyen a költségek, illetve ezen belül az elszámolható költségek besorolása.

A támogatási kérelem részeként benyújtott költségvetésnek tartalmaznia kell a projekt összes költségét!

A költségek elszámolhatóságával kapcsolatos általános előírásokat, továbbá az egyes költség típusokra, illetve költségelemekre vonatkozó általános szabályozást a 272/2014. (XI.5.) Korm. rendelet 5. mellékletét képező Nemzeti szabályozás az elszámolható költségekről - 2014-2020 programozási időszak c. útmutató tartalmazza.

A konzorciumi tagok a projekt keretén belül egymástól anyagot, árut, szolgáltatást, eszközt, immateriális javakat nem vásárolhatnak.

Jelen Felhívás keretében az alábbi költségek tervezhetők, illetve számolhatók el:

I. Projektelőkészítés költségei

Előzetes tanulmányok, engedélyezési dokumentumok költsége:

- üzleti terv
- környezeti hatásvizsgálat, előzetes vizsgálat
- egységes környezethasználati engedélyhez kapcsolódó vizsgálat
- egyéb szükséges háttér tanulmányok, szakvélemények
- műszaki tervek, engedélyezési-, kiviteli- és tendertervek, ezek hatósági díja
- a művelési ág váltását, művelési ágból való kivétel költségei
- szükségletfelmérés, előzetes igényfelmérés, célcsoport elemzése, piackutatás, helyzetfeltárás

Közbeszerzés költsége:

- közbeszerzési szakértő díja, közbeszerzési dokumentáció összeállítása, közbeszerzési tanácsadói tevékenység díjaközbeszerzési eljárás díja

Egyéb projektelőkészítéshez kapcsolódó költség

II. Beruházáshoz kapcsolódó költségek

Ingyen vásárlás költségei

ingatlan bekerülési értéke, vagy ezen belül:

- ingatlanhoz kapcsolódó vagyoni értékű jog megváltása
- kisajátítási terv

- értékbecslés
- kártalanítási költség
- ügyvédi díj
- egyéb adás-vétellel kapcsolatos költség
- vezetékjogi kártalanítás
- fennálló bérleti jog és a beruházással érintett ingatlan használatára vonatkozó jogviszony megszüntetésének költsége

Ingatlanvásárlás költsége a fejlesztési elképzelés keretén belül kizárólag abban az esetben számolható el, amennyiben a 3.1 pontban felsorolt támogatható tevékenységek valamelyikének helyszínéül szolgál.

Ingatlanhoz kapcsolódó, tulajdonszerzéssel nem járó kártalanítási költség

Terület-előkészítési költség

Építéshez kapcsolódó költségek – átalakítás, bővítés, felújítás esetén beleértve az azbesztmentesítés költségeit is

Építés bekerülési értéke, vagy ezen belül:

- új építés
- átalakítás
- bővítés
- felújítás
- beüzemelési költségek
- Az infrastrukturális beruházások esetében a következő rendszerek kiépítésével, bővítésével, átalakításával, korszerűsítésével, helyreállításával, felújításával kapcsolatos költségek számolhatóak el:
 - ivó-, ipari- és tűzi-víz hálózat és tárolók, korszerű tűzvédelmi hálózat;
 - őrző-védelmi hálózat;
 - gázhálózat, gázfogadó állomás;
 - a megújuló energiával működő fűtési és hűtési rendszerek és a hozzájuk kapcsolódó berendezések, felszerelések;
 - elektromos energiaellátás hálózata, transzformátor-állomás, közvilágítás;
 - eső- és szennyvízelvezetés, szennyvíztisztító;
 - hulladékkezelő létesítmények;
 - átereszek, vízi létesítmények;
 - informatikai és telekommunikációs alaphálózat, a hálózat csatlakozási pontjai, valamint az aktív hálózati eszközök;
 - a projekt által érintett terület szükség szerinti leválasztása, bekerítése, egyéb célú térburkolat;
 - a terület használatához szükséges járdák, utak, parkolók;
 - parkosítás, kertépítés;
 - iparvágány;
 - vonalas közmű kiépítése esetén, a közüzemi szolgáltatónak jogszabály vagy megállapodás alapján fizetendő közműfejlesztési hozzájárulás, illetve azzal analóg díjak (pl. csatlakozási díj);
 - a fejlesztés tárgyára aktiválható műszaki ellenőrzés.

Eszközbeszerzés költségei

- bekerülési érték
- bekerülési érték egyes tételei

Az eszközök beszerzése önállóan nem támogatható, csak a jelen dokumentum 3.1 fejezetében felsorolt támogatható tevékenységekhez kapcsolódóan, ahol az eszközbeszerzés külön nevesítésre került, és amely tevékenység esetében az eszközbeszerzés bizonyíthatóan szükséges az adott létesítmény funkciójának megfelelő működtetéséhez.

Immateriális javak beszerzésének költsége

- vagyoni értékű jog bekerülési értéke
- szoftver bekerülési értéke
- egyéb szellemi termék bekerülési értéke

Kármentesítéshez kapcsolódó műszaki beavatkozás költsége

III. Szakmai megvalósításhoz kapcsolódó szolgáltatások költségei

Műszaki ellenőri szolgáltatás költsége

Egyéb műszaki jellegű szolgáltatások költsége

- egyéb mérnöki szakértői díjak
- minőség-, környezet- és egyéb irányítási rendszerekhez kapcsolódó költségek

Egyéb szakértői szolgáltatás költségei

- fordítás, tolmácsolás, lektorálás költsége
- felmérések, kimutatások, adatbázisok, kutatások, tanulmányok készítésének költsége

Marketing, kommunikációs szolgáltatások költségei

- marketingeszközök fejlesztése
- rendezvényszervezés, kapcsolódó ellátási, ún. „catering” költségek
- egyéb kommunikációs tevékenységek költségei

Kötelezően előírt nyilvánosság biztosításának költsége

Egyéb szolgáltatási költségek

- biztosítékok jogi, közjegyzői, bankköltségei
- hatósági igazgatási, szolgáltatási díjak, illetékek
- vagyonbiztosítás díja

IV. Projekt menedzsment költség: a 272/2014 (XI. 5.) Kormányrendelet 5. mellékletének 3.8.2. pontjában, a közszféra szervezetekre vonatkozó speciális előírások figyelembevételével az alábbi költségtípusok számolhatók el a projekt menedzsment keretében

Projektmenedzsment személyi jellegű ráfordítása

- munkabér
- foglalkoztatást terhelő adók, járulékok
- személyi jellegű egyéb kifizetések

Projektmenedzsmenthez kapcsolódó útiköltség, kiküldetési költség

- utazási költség
- helyi közlekedés költségei
- napidíj

Projektmenedzsmenthez igénybevett szakértői szolgáltatás díja

Egyéb projektmenedzsment költség

- projektmenedzsmenthez kapcsolódó iroda, eszköz és immateriális javak bérleti költsége
- projektmenedzsmenthez kapcsolódó anyag és kis értékű eszközök költsége

V. Általános (rezi) költség

- Általános vállalat-irányítási költség
- Egyéb általános (rezi) költség
 - kommunikációs és postaforgalmi szolgáltatások költsége
 - közüzemi szolgáltatások költsége
 - általános vállalat-irányítási költség
 - őrzés költsége
 - karbantartás/állagmegóvás költsége
 - biztosítási költség
 - bankszámla nyitás és vezetés költsége
 - dokumentációs/archiválási költség

VI. Adók, közterhek (ide nem értve a le nem vonható áfát)

VII. Tartalék

Egyszerűsített költségelszámolásra vonatkozó előírások

Az egyszerűsített elszámolási mód alkalmazása kötelező, amennyiben a Felhívásban rögzített feltételeknek a projekt megfelel.

Az egyszerűsített elszámolási módok esetében, a költségek felmerülését a kedvezményezettnek nem kell alátámasztania háttérdokumentumokkal (például számlával, bankszámlakivonattal, összesítővel, illetve egyéb számviteli bizonylattal), és a piaci áraknak való megfelelést sem kell vizsgálni. Ez a gyakorlatban azt jelenti, hogy a kedvezményezettnek sem a kifizetési kérelem mellékleteként nem kell a költség felmerülését igazoló dokumentumokat benyújtani az irányító hatósághoz, sem elkülönítetten nem szükséges őrizni azokat a projekt helyszínén / nyilvántartásában. A hazai számviteli szabályoknak megfelelően a bizonylatokat természetesen meg kell őriznie a kedvezményezettnek, viszont a támogatást nyújtó és ellenőrző szervezetek helyszíni ellenőrzés során sem vizsgálják ezeket.

I. 200 millió Ft elszámolható összköltséget meghaladó projektek esetében alkalmazandó egyszerűsített elszámolás:

A) Közbeszerzési eljárás díja egységköltség alapján egyszerűsített elszámolás keretében számolható el.

A költségelszámolás a kedvezményezett által a közbeszerzési eljárások mennyiségének a megadásával, és ezen mennyiségek támogató általi ellenőrzésével történik a közbeszerzési és tervpályázati hirdetmények feladásának, ellenőrzésének és közzétételének szabályairól, a hirdetmények mintáiról és egyes tartalmi elemeiről, valamint az éves statisztikai összegezésről szóló 44/2015. (XI. 2.) MvM rendeletben rögzített díjszabás alapján.

Egyszerűsített elszámolás esetén a kedvezményezett nem köteles elszámolásához/támogatás igényléséhez benyújtani a költség felmerülését alátámasztó dokumentumokat, illetve a NAV felé bejelentett iratmegőrzési helyén sem köteles a kapcsolódó dokumentumokat elkülönítetten tárolni, kezelni.

B) A projektmenedzsment tevékenység során felmerülő utazási költség egységköltség alapján egyszerűsített elszámolás keretében számolható el.

A projektmenedzsment tevékenység során felmerülő utazási költségek elszámolása a ténylegesen megtett távolság kiküldetési rendelvényen, útnyilvántartáson vagy menetlevélen történő igazolásával, ezen dokumentumok benyújtásával, és ezen mennyiségek támogató általi ellenőrzésével valósul meg.

A költségelszámolás a következő, hazai jogszabályokban meghatározott egységárak alapján történik:

- Hivatali gépjármű használata esetén: a személyi jövedelemadóról szóló 1995. évi CXVII. törvény 82. § (2) bek. alapján a Nemzeti Adó- és Vámhivatal havonta közzétett fogyasztási norma szerinti üzemanyagköltség számolható el:
<https://www.nav.gov.hu/nav/szolgaltatasok/uzemanyag/uzemanyagarak>. Az üzemanyag egységár vonatkozásában a NAV üzemanyag fogyasztási normát tesz közzé havonta, amelynek alkalmazási módját a 60/1992. (IV.1. Korm. Rendelet) rögzíti. Az elszámolandó költségek

meghatározása során az előbbi kormányrendeletben előírt fogyasztási normákat kell figyelembe venni.

- Magánszemély saját tulajdonú gépjárművének használata esetén:

A személyi jövedelemadóról szóló 1995. évi CXVII. törvény 82. § (2) bek. alapján a Nemzeti Adó- és Vámhivatal havonta közzétett fogyasztási norma szerinti üzemanyagköltség számolható el: <https://www.nav.gov.hu/nav/szolgalatasok/uzemanyag/uzemanyagarak>.

Az üzemanyag egységár vonatkozásában a NAV üzemanyag fogyasztási normát tesz közzé havonta, amelynek alkalmazási módját a 60/1992. (IV.1. Korm. Rendelet) rögzíti. Az elszámolandó költségek meghatározása során az előbbi kormányrendeletben előírt fogyasztási normákat kell figyelembe venni.

Továbbá a személyi jövedelemadóról szóló 1995. évi CXVII. törvény 3. sz. melléklet II. Igazolás nélkül elszámolható költségek fejezete 6. pontja, mely szerint magánszemély saját használatú gépjármű használatakor engedélyezett 9 Ft/km általános normaköltség.

Amennyiben egy kiküldetési rendelvénnyel, útnyilvántartáson vagy menetlevéllel több projekt menedzsmentjéhez kapcsolódó utazás is szerepel, az érintett dokumentumokon a projektenként felmerülő megtett út elkülönítését megfelelően biztosítani kell.

- C) A projektmenedzsment tevékenység során felmerülő napidíj egységköltség alapján egyszerűsített elszámolás keretében számolható el.

Az egységköltség alapú elszámolás alapja a belföldi hivatalos kiküldetést teljesítő munkavállaló élelmezési költségtérítéséről szóló 437/2015. (XII. 28.) Korm. rendelet, amely a rendeletben meghatározott feltételek teljesülése esetén 500 Ft napidíj elszámolását teszi lehetővé.

Az elszámolás a kiküldetési rendelvénnyel bemutatásával történik.

Amennyiben egy kiküldetési rendelvénnyel több projekt projektmenedzsmentjéhez kapcsolódó kiküldetés is megvalósul, a kiküldetési rendelvénnyel jelezni szükséges az érintett projektek regisztrációs számát és a regisztrációs számon az adott projektre eső időráfordítás százalékos mértékét.

II. 200 millió Ft elszámolható összköltséget nem meghaladó projektek esetében alkalmazandó egyszerűsített elszámolás:

A 200 millió Ft elszámolható összköltséget meg nem haladó projektek esetében összegű általán alkalmazása szükséges az alábbi költségtípusok esetében:

Költségtípus	Elszámolható mérték az összes elszámolható költség arányában	Az elszámolhatóság feltétele
Műszaki ellenőrzés	1%	Az építési napló kivonatának benyújtása, amelyből látszik a műszaki ellenőr összes bejegyzése.
Ingatlanvásárlás	2%	Az ingatlan tulajdonba vételét igazoló földhivatali határozat benyújtása.
Terület-előkészítés	2%	A terület-előkészítés megtörténtét igazoló helyszíni ellenőrzés eredményes lezárása.
Közbeszerzés	1%	Legalább egy, a nemzeti közbeszerzési értékhatárt elérő, a projekt célját szolgáló közbeszerzés sikeres lebonyolítását igazoló dokumentum (tájékoztató az eljárás eredményéről) benyújtása.
Projektmenedzsment	2,5%	A projekt eredményes pénzügyi zárása.
Rezsiköltség	0,5%	A projekt eredményes pénzügyi zárása.
Projekt-előkészítés	4,2%	A projekt eredményes pénzügyi zárása.

További feltételek:

Közszféra szervezetek esetén a projektmenedzsment költségek elszámolhatósága tekintetében figyelembe kell venni a 272/2014. (XI.5.) Korm. rendelet 5. mellékletének 3.8.2 pontjában foglalt előírásokat.

Saját teljesítés a 272/2014. (XI.5.) Korm. rendelet 5. melléklet 3.5 pontjában leírtak szerint az alábbi költségkategóriák költség típusai vonatkozásában számolható el:

- Projektelőkészítés költségei (összes költség típus vonatkozásában);
- Szakmai megvalósításhoz kapcsolódó szolgáltatások költségei (összes költség típus vonatkozásában, kivéve: szakmai megvalósításhoz kapcsolódó bérleti díj);
- Szakmai megvalósításban közreműködő munkatársak költségei (kivéve: szakmai megvalósításhoz kapcsolódó útiköltség, kiküldetési költség);
- Projektmenedzsment költségek (összes költség típus vonatkozásában, kivéve: projektmenedzsmenthez kapcsolódó útiköltség, kiküldetési költség és egyéb projektmenedzsment költség).

A saját teljesítés keretén belül a 272/2014. (XI.5.) Korm. rendelet 5. sz. melléklet 3.5.4. pont értelmében a projekt szakmai megvalósításában közreműködő munkatársak személyi jellegű ráfordításai számolhatók el.

Saját teljesítéssel elszámolható költség típusok esetében az alábbi költségelemek is tervezhetők:

- munkabér
- foglalkoztatást terhelő adók, járulékok
- személyi jellegű egyéb kifizetések

Amennyiben a támogatást igénylő helyi önkormányzat és az adott költség tekintetében a saját teljesítést lehetővé teszi a Felhívás, akkor elszámolhatónak minősül a polgármesteri hivatal vagy közös önkormányzati hivatal alkalmazásában álló munkatársak bruttó munkabér- és bérjárulék költsége is a vonatkozó szabályozás feltételeinek betartásával.

5.6. Az elszámolhatóság további feltételei

A Felhívás keretében támogatott projektek költségei elszámolhatóságának kezdete 2014.01.01., vége: 2022.12.31.

A támogatási kérelemben tervezett elszámolható költségek alátámasztása: nem releváns

Jelen Felhívás keretében egyszeri elszámolásra nincs lehetőség.

Jelen Felhívás keretében szóbeli megállapodás alapján történő költségelszámolásra nincs lehetőség.

E-beszerzés funkció használatára vonatkozó tájékoztatás:

A kedvezményezetteknek lehetőségük van a pályázati e-ügyintézés felület e-beszerzés funkciójának önkéntes használatára. Amennyiben a „Beszerzéseim” menüpontba az ajánlattételi határidőt megelőzően feltöltik beszerzési igényüket, úgy azok a <http://palyazat.gov.hu/e-beszerzes> oldalon nyilvánosan elérhetőek lesznek.

Az igényt az ajánlattételi határidőt megelőzően, az ajánlattételhez szükséges ésszerű időben javasolt feltölteni. A beszerzési igényben lehetőség van megjelölni többek között az ajánlattétel módját, határidejét, a beszerzési igény tárgyát és a teljesítési feltételeket. Felhívjuk a figyelmet, hogy az e-beszerzés funkció használata nem helyettesíti, csupán elősegítheti a szokásos piaci ár igazolására vonatkozó kötelezettségek teljesítését.

Jelen Felhívás keretében az alábbi költségek tekintetében összesítőként történik a megvalósítás során az elszámolás:

1. A projektmenedzsment tevékenységében vagy a szakmai megvalósításában részt vevők projekthez kapcsolódó személyi jellegű költségeinek elszámolása a Személyi jellegű költségek összesítőjén (amennyiben releváns)
2. Fordított adózás esetén az Áfa-összesítő fordított adózás esetére alkalmazandó (amennyiben releváns)
3. Az utazási és kiküldetési (napidíj) költségtérítés elszámolása az Összesítő az utazási és kiküldetési (napidíj) költségtérítés elszámolásához összesítőn (amennyiben releváns)
4. Anyagköltség elszámolása az Anyagköltség összesítőn (amennyiben releváns)
5. Általános (rezsi) költség az Általános (rezsi) költség összesítőn (amennyiben releváns)
6. Kis támogatástartalmú számlák a Kis támogatástartalmú számlák összesítőjén (amennyiben releváns)

Jelen Felhívás keretében kis támogatástartalmú bizonylatok összesítőjén elszámolható bizonylatok maximális támogatástartalma:

Amennyiben a 25 millió forintnál kevesebb támogatással megvalósuló projektek esetén az elszámoló bizonylat támogatástartalma a 100 ezer forintot nem haladja meg, illetve a legalább 25 millió forint támogatással megvalósuló projektek esetén az elszámoló bizonylat támogatástartalma az 500 ezer forintot nem haladja meg, az elszámoló bizonylatot Kis támogatástartalmú számlák összesítőjén szükséges elszámolni.

Az építési beruházás vagy építési koncesszió esetén a háromszázmillió forintot elérő vagy meghaladó elszámolható költségelem vonatkozásában a 272/2014. (XI. 5.) Korm. rendelet 116. § (2) bekezdés c)⁹ pontja szerinti kedvezményezett esetén csak szállítói finanszírozás alkalmazható, kivéve a 2007-2013 programozási időszakban elindított és részben vagy egészben a 2014-2020 programozási időszak forrásai terhére megvalósuló projektek esetében, vagy ha az irányító hatóság vezetője az államháztartásért felelős miniszter egyetértésével ettől eltérően dönt.

A 272/2014. (XI.5.) Korm. rendelet 5. melléklet 2.3.2.5b pontja értelmében a nem közbeszerzés köteles beszerzések vonatkozásában az alábbi összeférhetlenségi szabályok állnak fenn:

Nem független az az ajánlattevő,

- a) amelyben a támogatást igénylő/kedvezményezett vagy ezek tulajdonosa - irányító vagy felügyeleti szerve -, annak tagja, és/vagy a szervezet nevében nyilatkozattételre, képviselőre jogosult személy, továbbá ezen személy hozzátartozója az alábbi jogok valamelyikét gyakorolja: tulajdonosi, fenntartói, vagyonkezelői, irányítási, képviselői, munkáltatói, vagy kinevezési;
- b) amelynek tulajdonosa - irányító vagy felügyeleti szerve -, annak tagja, és/vagy a szervezet nevében nyilatkozattételre, képviselőre jogosult személy, a támogatást igénylő/kedvezményezett szervezetében vagy ugyanazon beszerzés vonatkozásában másik ajánlattevő szervezetében az alábbi jogok valamelyikét gyakorolja: tulajdonosi, fenntartói, vagyonkezelői, irányítási, képviselői, munkáltatói vagy kinevezési; vagy
- c) ha a támogatást igénylő/kedvezményezett vagy másik ajánlattevő vonatkozásában partner vagy kapcsolt vállalkozásnak minősül.

Az összeférhetlenség vonatkozásában hozzátartozónak minősül Ptk. 8:1. § (1) bekezdés 1. és 2. pontja értelmében a házastárs, az egyeneságbeli rokon, az örökbefogadott, a mostoha- és a nevelt gyermek, az örökbefogadó-, a mostoha- és a nevelőszülő, a testvér, az élettárs, az egyeneságbeli rokon házastársa, a házastárs egyeneságbeli rokona és testvére, és a testvér házastársa.

Piaci ár igazolása:

A költségszámítás alapjául szolgáló egységárak nem haladhatják meg a szokásos piaci árat, illetve a jelen Felhívás 5.7 pontjában rögzített tevékenységek esetén feltüntetett korlátokat. Piaci ár igazolása a közbeszerzési eljárás alapján megkötött szerződés esetében a közbeszerzés dokumentációjával, vagy közbeszerzési kötelezettség hiányában, illetve a közbeszerzési értékhatárt el nem érő beszerzések esetében több lehetséges szállítótól történő ajánlatkérés keretében beérkezett ajánlatokkal történhet. Legalább három, egymástól és a támogatást igénylő(k)től/kedvezményezett(ek)től független ajánlattevőtől származó, azonos tárgyú, összehasonlítható, érvényes, írásos árajánlat megléte szükséges. In-house

beszerzés esetén a Kedvezményezett a piaci árat a 272/2014. (XI.5.) Kormányrendelet in-house beszerzésekre vonatkozó elszámolhatósági szabályainak betartásával, és a nem független árajánlat mellett, három egymástól és a támogatást igénylő(k)től/kedvezményezett(ek)től független ajánlattevőtől származó, azonos tárgyú, összehasonlítható, érvényes, írásos árajánlattal igazolja. Az ajánlatkérést úgy kell lebonyolítani, hogy az igazolás feltételei teljesíthetők legyenek.

Nem közbeszerzéshez kapcsolódó költség esetén a piaci árnak való megfelelés ellenőrzése céljából a támogatást igénylőnek a támogatási kérelemmel egyidejűleg, annak mellékleteként, de legkésőbb a projekt-előkészítési mérföldkőig, illetőleg a projektfejlesztés végéig legalább három részletes árajánlatot szükséges benyújtania minden releváns költségvetési tétel esetében. Közbeszerzéshez kapcsolódó költség esetén ugyanezen időpontig elegendő egy indikatív árajánlat, illetve tervezői költségbecslés benyújtása minden releváns költségvetési tétel esetében.

Fentiek alól kivételt képeznek a három millió forintnál nagyobb elszámolható összköltségű projektek azon leendő szerződésai, melyek tervezett költsége nem haladja meg a nettó 300 000 forintot. Ez utóbbi esetben az árajánlatoknak rendelkezésre kell állnia, azonban benyújtani nem szükséges, azokat a támogató helyszíni ellenőrzés keretében ellenőrizheti.

A nyílt kereskedelmi forgalomban beszerezhető eszközök esetén az írásos ajánlatok kiválthatóak hivatalos árajánlatok bemutatásával (pl.: forgalmazó cégek honlapja).

Az árajánlatkéréseket és az ajánlatok beérkezését megfelelően dokumentálni szükséges (postai feladás bélyegzője/faxjelentés/érkeztetés/iktatás), mely a helyszíni ellenőrzések során ellenőrzésre kerül. Az alátámasztó dokumentumok (árajánlatok, kimutatások) nem lehetnek a közbeszerzés vagy beszerzés eredményeként megkötött szerződés aláírásának dátumához képest 6 hónapnál régebbiek.

Kifizetési igénylés ellenőrzése során amennyiben az ajánlatok a piaci ár igazolására alkalmatlanok (különösen: nem összehasonlíthatóak, nem azonos tárgyúak, nem egymástól és a projektgazdától/ajánlatkérőtől független¹⁴ piaci szereplőktől származnak, a tényleges piaci árat jelentősen meghaladják) a felmerült költségek a projekt terhére nem elszámolhatóak.

A személyi jellegű ráfordítások megalapozására a támogatási kérelemmel együtt benyújtandók a támogatási kérelem benyújtását megelőző évre vonatkozó bérkartonok vagy egy nyilatkozat az érintett időszak személyi jellegű ráfordításainak értékéről, melynek megalapozottságát a támogató ellenőrzi. Amennyiben célfeladat kerül megállapításra a projektben elvégzendő feladatokra, úgy a célfeladat keretében megállapított bér/illetmény havi összege nem haladhatja meg az adott munkavállaló, Kedvezményezettnél, a támogatási kérelem benyújtásakor érvényes bérének/illetményének havi összegét. A támogatási kérelem költségvetésében minden esetben szükséges megjelölni, hogy az adott személy foglalkoztatása milyen jogviszonyban történik majd, és részletesen kerüljön bemutatásra a tervezett költség számítási módja.

Meglévő foglalkoztatott esetében az elszámolható személyi jellegű ráfordítások csak indokolt esetben (munkaidő növekedés, feladatbővülés, munkakörbővülés, következő fizetési fokozatba való lépés) és mértékben emelkedhetnek a támogatási igény benyújtását megelőző utolsó évi átlagbérhez képest.

A piaci ár bizonyítása a Kedvezményezett feladata és felelőssége. Ezáltal a projekt költségvetésének és az abban szereplő költség tételeknek megfelelően részletezettnek, szakmai indoklással ellátottnak és ilyen módon ellenőrizhetőnek kell lenniük ahhoz, hogy a piaci áraknak történő megfelelés ellenőrizhető legyen. A költségvetés részletezettségét és bemutatását minden költségelem vonatkozásában úgy kell megtenni, hogy beazonosítható legyen a tervezett egységár, annak felosztása költség tételekre, az egység megnevezése, szakmai indoklás a mértékére vonatkozóan.

A piaci ár igazolásától eltekinteni csak az Irányító Hatóság által adott egyedi engedély alapján, a beszerzendő eszköz vagy szolgáltatás egyedi jellegének alátámasztásával lehet (pl.: hatósági árak, közüzemi szolgáltatás, vagy olyan speciális eszköz, technológia, amelyek csak egy gyártótól szerezhető be, vagy az adott eszközt, bérrendezést csak egy kizárólagos forgalmazó hozhatja be Magyarországra). Az ellenőrzéshez ilyen esetben biztosítani kell legalább egy referenciaárat, az alábbi források valamelyikéből (a gyártó hivatalos árlistái, katalógusai; külföldi képviselők árlistái, katalógusai; a

¹⁴ Nem független az az ajánlattevő, amelyben a támogatást igénylő, illetve kedvezményezett vagy tulajdonosa (irányító vagy felügyeleti szerve), annak tagja, a szervezet nevében nyilatkozattételre, képviselőre jogosult személy, ezen személy Ptk. 8:1. § (1) bekezdés 2. pontja szerinti hozzátartozója, tulajdonosi, fenntartói, vagyongazdálkodói, irányítási, képviselői, munkáltatói, vagy kinevezési jogokat gyakorol, vagy fordítva, amely olyan szállítótól származik, amelynek tulajdonosa (irányító vagy felügyeleti szerve), annak tagja, a szervezet nevében nyilatkozattételre, képviselőre jogosult személy, a kedvezményezett szervezetében vagy a másik ajánlattevő szervezetében tulajdonosi, fenntartói, vagyongazdálkodói, irányítási, képviselői, munkáltatói vagy kinevezési jogokat gyakorol. Nem független továbbá az ajánlattevő, ha a támogatást igénylő, illetve kedvezményezett vagy másik ajánlattevő vonatkozásában partner vagy kapcsoló vállalkozásnak minősül.

forgalmazó által más, a kedvezményezettől független szervezeteknek adott árajánlat – amennyiben a forgalmazó ezeket rendelkezésre bocsátja).

Egyszerűsített elszámolással érintett költségek tekintetében nem kell benyújtani a piaci árak való megfelelés igazolására szolgáló árajánlatokat.

A támogatást igénylő és a kedvezményezett köteles vizsgálni az ajánlattevők szerződés teljesítésére való alkalmasságát.

A projekt megvalósítás szakaszában költségvetési tételt érintő szerződésmódosítás esetén minden releváns esetben szükséges benyújtani a piaci ár megfelelését alátámasztó, a 272/2014. (XI.5.) Korm. rendeletben meghatározott dokumentumokat és szakmai indoklást a módosításra vonatkozóan. A módosítást minden esetben a módosítással érintett költség, elszámolásra történő benyújtása előtt szükséges benyújtani.

Költségnövekmény ellenőrzése során a Támogató az európai uniós forrásból finanszírozott egyes projektek költségnövekménye támogathatóságáról szóló 17/2017. (II. 1.) Korm. rendelet szerint jár el.

I. Regionális beruházási támogatás

A támogatás keretében elszámolható

- a) a beruházás érdekében felmerült tárgyi eszközök és immateriális javak költsége,
- b) a beruházás által létrehozott munkahelyek két évre számított becsült bérköltsége, vagy
- c) az a) és b) pontban szereplő költség típusok kombinációja, ha az így kapott összeg nem haladja meg az a) és b) pont szerinti összeg közül a magasabbat.

Amennyiben az elszámolható költségeket a beruházás érdekében felmerült tárgyi eszközök és immateriális javak költségei alapján számítják ki, a következő költségek számolhatóak el:

- a) a tárgyi eszköznek a számvitelről szóló 2000. évi C. törvény (a továbbiakban: Sztv.) 47. §-a, 48. §-a és 51. §-a szerinti költsége,
- b) immateriális javak esetén a vagyoni értékű jogok és a szellemi termékek (a továbbiakban: támogatható immateriális javak) Sztv. 47. §-a, 48. §-a és 51. §-a szerinti költsége,
- c) létesítmény felvásárlása esetén a tárgyi eszközök és a támogatható immateriális javak vételára,
- d) az ingatlan, gép, berendezés bérleti díjának a fenntartási időszak végéig elszámolt összege.

Amennyiben az elszámolható költségeket a bérköltségek alapján számítják ki, elszámolható a beruházás befejezését követő háromszor háromszázhatvanöt napon belül újonnan létrehozott munkahelyeken foglalkoztatott munkavállalók Sztv. 79. §-a szerint elszámolható személyi jellegű ráfordításának - ide nem értve az egyéb személyi jellegű kifizetéseket - 24 havi összege a munkakör betöltésének napjától számítva.

A tárgyi eszköz bérléséhez kapcsolódó költség elszámolható, ha

- a) a földterületre vagy épületre vonatkozó bérleti jogviszony nagyvállalkozás esetén a beruházás üzembe helyezését követő legalább öt évig, kis- és középvállalkozás esetén a beruházás üzembe helyezését követő legalább három évig fennáll, illetve
- b) a pénzügyi lízing formájában beszerzett üzemre, gépre, berendezésre vonatkozó szerződés tartalmazza az eszköznek a bérleti időtartam lejáratakor történő megvásárlására vonatkozó kötelezettséget.

Tárgyi eszköz esetén az elszámolható költséget szokásos piaci áron kell figyelembe venni.

Az immateriális javak költsége elszámolható, ha

- a) azokat kizárólag a támogatásban részesült létesítményben használják fel,
- b) az az Sztv. előírásai szerinti terv szerinti értékcsökkenési leírás alá esik,
- c) azokat szokásos piaci feltételek mellett, a vevőtől független harmadik féltől vásárolják meg,
- d) azok kis- és középvállalkozás esetén legalább három évig a beruházó eszközei között szerepelnek és ahhoz a projekthez kapcsolódnak, amelyhez a támogatást nyújtották,
- e) azok nagyvállalkozás esetén legalább öt évig a beruházó eszközei között szerepelnek és ahhoz a projekthez kapcsolódnak, amelyhez a támogatást nyújtották,

f) azok költsége nagyvállalkozás esetén az elszámolható költségek legfeljebb 50%-át teszik ki.

Nem minősül elszámolható költségnek

- a) a szinten tartást szolgáló tárgyi eszköz és immateriális javak költsége,
- b) a korábban már használatba vett olyan tárgyi eszköz és támogatható immateriális javak költsége, amelyre a beruházó, más társaság vagy egyéni vállalkozó állami támogatást vett igénybe,
- c) az olyan tárgyi eszköz és támogatható immateriális javak költsége, amelyet a beruházó nehéz helyzetben lévő, vagy csődeljárás, felszámolás vagy kényszer törlési eljárás alatt álló beruházótól szerzett be,
- d) a társasági adóról és az osztalékadóról szóló 1996. évi LXXXI. törvény 4. § 31/c. pontja szerinti személygépkocsi költsége,
- e) nagyvállalkozásnál a korábban már bárki által használatba vett tárgyi eszköz költsége, kivéve létesítmény felvásárlása esetén a beszerzett eszköz vételárát.

A bérköltségek alapján akkor nyújtható támogatás, ha

- a) a beruházás a kedvezményezett vállalkozásnál foglalkoztatottak számának nettó növekedését eredményezi a beruházás megkezdését megelőző 12 hónap átlagához képest,
- b) a munkahelyeket a beruházás befejezésétől számított három éven belül betöltik,
- c) kis- és középvállalkozás esetén a beruházó a beruházás megkezdésekor már létező, továbbá a beruházással létrejött új munkahelyeket a munkahely első betöltésétől számított legalább három évig az érintett területen fenntartja,
- d) nagyvállalkozás esetén a beruházó a beruházás megkezdésekor már létező, továbbá a beruházással létrejött új munkahelyeket a munkahely első betöltésétől számított legalább öt évig az érintett területen fenntartja.

A beszerzett eszköznek újnak kell lennie, kivéve a felvásárlás esetét vagy, ha a beruházó kis- és középvállalkozásnak minősül.

Egy létesítmény eszközeinek felvásárlása esetén az ügyletet piaci feltételek mellett kell lebonyolítani.

Egy létesítmény eszközeinek felvásárlása esetén ha egy kisvállalkozást az eredeti tulajdonos családtagjai vagy korábbi munkavállalók vesznek át, az eszközöknek a vevőtől független harmadik féltől való megvásárlására vonatkozó feltételnek nem kell teljesülnie.

A vállalkozásban történő részesedésszerzés nem minősül induló beruházásnak.

Amennyiben az eszközök beszerzéséhez a vásárlást megelőzően már nyújtottak támogatást, ezen eszközök költségeit le kell vonni a létesítmény felvásárlásához kapcsolódó elszámolható költségekből.

II. Helyi infrastruktúra fejlesztéséhez nyújtott beruházási támogatás

A támogatás keretében a beruházáshoz kapcsolódó tárgyi eszköz és immateriális javak beruházási költsége számolható el.

III. Szennyezett terület szennyeződésmegmentéséhez nyújtott beruházási támogatás

A támogatás keretében a terület szennyeződésmegmentéséhez kapcsolódó költsége számolható el, függetlenül attól, hogy az adott költség tárgyi eszközként feltüntethető-e a kedvezményezett mérlegében.

Az így meghatározott elszámolható költségből le kell vonni a szennyeződésmegmentett földterület független szakértő által meghatározott, a projekt megvalósítása következtében várható értéknövekedését.

IV. Megújuló energia termeléséhez nyújtott beruházási támogatás

A támogatás keretében a magasabb környezetvédelmi szint eléréséhez közvetlenül kapcsolódó beruházási költség számolható el.

a) Ha a környezetvédelmi beruházási költség a beruházás összköltségén belül külön beruházásként vagy egy már működő létesítmény új, jól azonosítható többletkomponensként meghatározható, ezen beruházás költsége számolható el.

b) Ha az elszámolható költség az a) pont szerint nem határozható meg, a támogatott beruházás költségének és egy, a támogatás hiányában hitelt érdemlően megvalósítható hasonló, kevésbé környezetbarát beruházás költségének a különbsége számolható el.

c) Ha kisméretű létesítmény esetén nem létezik a b) pont szerinti hasonló, kevésbé környezetbarát beruházás, a magasabb környezetvédelmi szintet megvalósító teljes beruházási költség számolható el.

5.7. Az elszámolható költségek mértékére, illetve arányára vonatkozó elvárások

A projekt tervezése során az egyes elszámolható költség típusok vonatkozásában a következő korlátozásokat szükséges figyelembe venni:

Költség típus	Mértéke az összes elszámolható költségre vetítve (%)
Projekt előkészítés, tervezés (kivéve közbeszerzési eljárások lefolytatásának költsége)	5%
Közbeszerzési eljárások lefolytatása	1%
Ingyen vásárlás	2%
Terület előkészítés (régészeti feltárás, lőszertmentesítés, földmunkák stb.)	2%
Műszaki ellenőri szolgáltatás	1%
Projektmenedzsment	2,5%
Tájékoztatás, nyilvánosság biztosítás	0,5%
Általános költségek (repsi)	1%
Tartalék	5%
Kármentesítés	10%
Eszközbeszerzés	30%

A meghatározott százalékos korlátok módosíthatók a projekt keretében **projekt előkészítés, tervezés, a közbeszerzési eljárások lefolytatása, műszaki ellenőri szolgáltatás, ingatlanvásárlás, valamint a projektmenedzsment tevékenység** elszámolható költségei tekintetében, amelyek összes elszámolható költsége az átcsoportosítást követően sem haladhatja meg az összes elszámolható költség 11,5%-át. A projektmenedzsment költség elszámolható aránya átcsoportosítást követően sem haladhatja meg a 2,5%-ot. Az ingatlanvásárlás költség típusra maximum 10 %-os mértékig a Kormány egyedi hozzájárulása esetén lehet átcsoportosítani.

Az ingatlanvásárlás költség típusra való átcsoportosítás esetében figyelemmel kell lenni arra, hogy 10 % feletti átcsoportosítás paragon heverő területek esetén lehetséges és olyan, korábban ipari hasznosítású területek esetén, amelyekre épületek találhatóak, ebben az esetben a felső korlát maximum 15 %-ra emelhető. Kivételes és kellően indokolt esetben a környezetmegőrzést szolgáló fejlesztések tekintetében ez a korlátozás az említett százalékarányoknál magasabb is lehet.

A 200 millió forint elszámolható összköltséget meg nem haladó projektek esetében, a százalékban meghatározott átalánnyal történő elszámolás alkalmazásánál az átcsoportosítás nem megengedett.

Felhívjuk a támogatást igénylők figyelmét, hogy a belső arányok vizsgálata során az előírt korlátok megtartásának ellenőrzése két tizedes jegy pontosságig történik.

Jelen Felhívás keretében a fenti táblázatban meghatározott százalékos korlátok betartása a támogatási kérelem összeállítására, valamint a projektmegvalósítás során kötelező.

5.8. Nem elszámolható költségek köre

A támogatható tevékenységekhez kapcsolódóan nem elszámolható költségnek minősül mindazon költség, amely nem szerepel az 5.5. pontban, különösen:

- A Felhívásban foglalt fejlesztésekhez közvetlenül nem kapcsolódó költségek.
- Műszaki eszközök felújítási, karbantartási költségei.
- Eszközök leszerelési költsége.
- Banki és pénzügyi költségek, (kivéve a kötelező elkülönített bankszámla nyitás és vezetés költsége) kamattartozás kiegyenlítése, hiteltúllépés költsége, egyéb pénzügyforgalmi költségek.
- Jutalékok és osztalék, profit kifizetése.
- Használt gépek, berendezési tárgyak, felszerelések beszerzési költségei.
- Saját teljesítés (kivéve az 5.5 pontban felsorolt költségeket).
- Reprezentációs költségek.
- Lakáscélú ingatlan vásárlása.

5.9. Az állami támogatásokra vonatkozó rendelkezések

Támogatáshalmozódás

Azonos vagy részben azonos azonosítható elszámolható költségek esetén állami támogatás abban az esetben halmozható más, helyi, regionális, államháztartási vagy uniós forrásból származó állami támogatással, ha az nem vezet a csoportmentességi rendeletekben vagy az Európai Bizottság jóváhagyó határozatában meghatározott legmagasabb támogatási intenzitás túllépéséhez.

Állami támogatás különböző azonosítható elszámolható költségek esetén halmozható más, helyi, regionális, államháztartási vagy uniós forrásból származó állami támogatással.

Az egy projekthez igénybe vett összes támogatás - függetlenül attól, hogy annak finanszírozása uniós, országos, regionális vagy helyi forrásból történik - támogatási intenzitása vagy összege nem haladhatja meg az irányadó uniós állami támogatási szabályokban meghatározott támogatási intenzitást vagy támogatási összeget.

A kockázatfinanszírozási támogatás, az induló vállalkozásnak nyújtott támogatás és a csekély összegű támogatás, amennyiben azonosítható elszámolható költségekkel nem rendelkezik, bármely egyéb, azonosítható elszámolható költségekkel rendelkező állami támogatással halmozható. Az azonosítható elszámolható költségekkel nem rendelkező támogatás a csoportmentességi rendeletekben és az Európai Bizottság jóváhagyó határozatában meghatározott legmagasabb teljes támogatási intenzitásig vagy támogatási összegig bármilyen más, azonosítható elszámolható költségekkel nem rendelkező állami támogatással halmozható.

5.9.1. A Felhívás keretében nyújtott egyes támogatási kategóriákra vonatkozó egyedi szabályok

I. Csekély összegű támogatás

A csekély összegű támogatásra vonatkozó részletes szabályokat az Európai uniós működéséről szóló szerződés 107. és 108. cikkének a csekély összegű (de minimis) támogatásokra való alkalmazásáról szóló, 2013. december 18-i 1407/2013/EU bizottsági rendelet (HL L 352, 2013. 12.24. 1.o), a 255/2014. (X.10.) Korm. rendelet 100.§, valamint az európai uniós versenyjogi értelemben vett állami támogatásokkal kapcsolatos eljárásról és a regionális támogatási térképről szóló 37/2011. (III. 22.) Korm. rendelet szabályozza.

Az egy és ugyanazon vállalkozásnak minősülő vállalkozások részére az 1407/2013/EU bizottsági rendelet hatálya alá tartozó, Magyarországon az adott évben valamint az azt megelőző két pénzügyi évben odaítélt csekély összegű támogatás (ezen alcím vonatkozásában a továbbiakban: támogatás) bruttó támogatástartalma nem haladhatja meg a 200 000 eurónak, közúti kereskedelmi áru fuvarozást ellenszolgáltatás fejében végző, egy és ugyanazon vállalkozásnak minősülő vállalkozások esetén a 100 000 eurónak megfelelő forintösszeget, figyelembe véve az 1407/2013/EU bizottsági rendelet 3. cikk (8) és (9) bekezdését.

A támogatás a csekély összegű közszolgáltatási támogatással a 360/2012/EU bizottsági rendeletben meghatározott felső határig halmozható. A támogatás más csekély összegű támogatásokról szóló rendeleteknek megfelelően nyújtott csekély összegű támogatással a fent meghatározott felső határig halmozható.

A támogatás nem halmozható azonos elszámolható költségek vagy azonos kockázatfinanszírozási célú intézkedés vonatkozásában nyújtott állami támogatással, ha az így halmozott összeg meghaladná a csoportmentességi rendeletekben vagy az Európai Bizottság jóváhagyó határozatában meghatározott legmagasabb támogatási intenzitást vagy összeget.

A kedvezményezettnek az 1407/2013/EU bizottsági rendelet 5. cikk (1) bekezdése figyelembevételével - az ott meghatározott feltételek teljesítésének megállapítására alkalmas módon - nyilatkoznia kell a részére a támogatás odaítélésének évében és az azt megelőző két pénzügyi évben nyújtott csekély összegű támogatások támogatástartalmáról.

II. Regionális beruházási támogatás

- a 651/2014/EU rendelet (HL L 187., 2014.6.26., 1. o.) I-II. fejezetében és a III. fejezet 14. cikkében,
- a 255/2014. (X.10.) Korm. rendeletben,
- az európai uniós versenyjogi értelemben vett állami támogatásokkal kapcsolatos eljárásról és a regionális támogatási térképről szóló 37/2011. (III. 22.) Korm. rendeletben

foglaltakkal összhangban nyújtható.

Előzetes jóváhagyás céljából be kell jelenteni az Európai Bizottság részére az egyedi regionális beruházási támogatást, ha a támogatás összege a beruházáshoz igényelt összes állami támogatással együtt – figyelembe véve a nagyberuházásokra vonatkozó rendelkezéseket – meghaladja azt az összeget, amelyet a támogatás nyújtásának napján hatályos jóváhagyott regionális térkép alapján ugyanazon a településen egy jelenértéken 100 millió eurónak megfelelő forintösszegű elszámolható költséggel rendelkező beruházás kaphat.

A regionális beruházási támogatás igénybevételének feltétele, hogy a tervezett beruházás olyan induló beruházásnak minősüljön, amelyet a beruházó az Észak-Magyarország, az Észak-Alföld, a Dél-Alföld, a Dél-Dunántúl, a Közép-Dunántúl, vagy a Nyugat-Dunántúl régióban valósít meg.

Az induló beruházás olyan, tárgyi eszközök vagy immateriális javak beszerzésére irányuló beruházás, amely

- új létesítmény létrehozatalát, vagy
- egy meglévő létesítmény kapacitásának bővítését, vagy

- egy meglévő létesítmény termékkínálatának a létesítményben addig nem gyártott termékekkel történő bővítését, vagy
- egy meglévő létesítmény teljes termelési folyamatának alapvető megváltoztatását eredményezi, vagy
- egy olyan létesítmény eszközeinek az eladótól független harmadik fél beruházó általi felvásárlására irányul, amely létesítmény bezárásra került vagy bezárásra került volna.

Meglévő létesítmény termékkínálatának a létesítményben addig nem gyártott termékekkel történő bővítését eredményező induló beruházás esetén az elszámolható költségeknek legalább 200%-kal meg kell haladniuk az eredeti tevékenység keretében használt és az új tevékenység keretében is használni tervezett eszközöknek a beruházás megkezdése előtti adóévben nyilvántartott könyv szerinti értékét.

A termelési folyamat alapvető megváltozását eredményező induló beruházás elszámolható költségei összegének meg kell haladnia az alapvetően megváltoztatandó eredeti termelési folyamathoz kapcsolódó eszközökre a kérelem benyújtásának adóévet megelőző három adóévben elszámolt terv szerinti értékcsökkenés összegét.

III. Helyi infrastruktúra fejlesztéséhez nyújtott beruházási támogatás

A helyi infrastruktúra fejlesztéséhez nyújtott beruházási támogatásra vonatkozó részletes szabályokat a 651/2014/EU rendelet (HL L 187., 2014.6.26., 1. o.) I-II. fejezete és III. fejezetének 56. cikke, a 255/2014. (X.10.) Korm. rendelet 98. §, valamint az európai uniós versenyjogi értelemben vett állami támogatásokkal kapcsolatos eljárásról és a regionális támogatási térképről szóló 37/2011. (III. 22.) Korm. rendelet szabályozza.

Előzetes jóváhagyás céljából be kell jelenteni az Európai Bizottság részére a helyi infrastruktúra fejlesztéséhez nyújtott beruházási támogatást, ha a támogatás összege egyazon infrastruktúra esetén meghaladja a 10 millió eurónak megfelelő forintösszeget, vagy a projekt összköltsége meghaladja a 20 millió eurónak megfelelő forintösszeget.

Helyi infrastruktúra fejlesztéséhez nyújtott beruházási támogatás helyi infrastruktúra építéséhez, bővítéséhez vagy korszerűsítéséhez nyújtható, ha ezen infrastruktúra helyi szinten hozzájárul az üzleti és a fogyasztói környezet korszerűsítéséhez és ipari bázisok fejlesztéséhez.

A támogatás nyújtásának feltétele, hogy a megvalósuló infrastruktúrát nyílt, átlátható és megkülönböztetés-mentes alapon kell a felhasználók rendelkezésére bocsátani. Az infrastruktúra használatáért felszámított vagy eladása során meghatározott árak szokásos piaci árak kell lennie.

Az infrastruktúra működtetését koncesszióba adni vagy azzal harmadik felet megbízni csak nyílt, átlátható és megkülönböztetés-mentes módon, a vonatkozó jogszabályok betartásával lehet.

IV. Szennyezett terület szennyeződésmntesítéséhez nyújtott beruházási támogatás

A szennyezett terület szennyeződésmntesítéséhez nyújtott beruházási támogatásra vonatkozó részletes szabályokat a 651/2014/EU rendelet (HL L 187., 2014.6.26., 1. o.) I-II. fejezete és III. fejezetének 45. cikke, a 255/2014. (X.10.) Korm. rendelet 77.§, valamint az európai uniós versenyjogi értelemben vett állami támogatásokkal kapcsolatos eljárásról és a regionális támogatási térképről szóló 37/2011. (III. 22.) Korm. rendelet szabályozza.

A szennyezett terület szennyeződésmntesítéséhez nyújtott beruházási támogatás környezeti károk (pl. a talaj, a felszíni vagy felszín alatti vizek károsodása) helyreállításához nyújtható. A szennyező fizet elvvel összhangban támogatás akkor nyújtható, ha - az uniós környezetvédelmi felelősségi szabályok sérelme nélkül - a környezet védelmének általános szabályairól szóló 1995. évi LIII. törvény 101. §-a alapján nem állapítható meg a szennyezésért felelős személy kiléte vagy az nem kötelezhető a költségek viselésére. A támogatás a helyreállítási vagy szennyezés-mentesítési munkák elvégzéséért felelős személy részére nyújtható.

V. Megújuló energia termeléséhez nyújtott beruházási támogatás

A megújuló energia termeléséhez nyújtott beruházási támogatásra vonatkozó részletes szabályokat a Szerződés 107. és 108. cikke alkalmazásában bizonyos támogatási kategóriáknak a belsőpiacra összeegyeztethetőnek nyilvánításáról (általános csoportmentességi rendelet) szóló 651/2014/EU bizottsági rendelet (HL L 187., 2014.6.26., 1. o.) I-II. fejezete és III. fejezetének 41. cikke, a 2014-2020 programozási időszakra rendelt források felhasználására vonatkozó uniós versenyjogi értelemben vett állami támogatási szabályokról szóló 255/2014. (X.10.) Korm. rendelet 73-76.§, valamint az európai uniós versenyjogi értelemben vett állami támogatásokkal kapcsolatos eljárásról és a regionális támogatási térképről szóló 37/2011. (III. 22.) Korm. rendelet szabályozza.

A megújuló energia termeléséhez nyújtott beruházási támogatás kizárólag új berendezéshez nyújtható.

- Bioüzemanyag előállításához abban az esetben nyújtható támogatás, ha a beruházás fenntartható bioüzemanyag előállítására irányul.

- A fentiekől eltérően meglévő élelmiszeralapú bioüzemanyag-előállító egység új generációs bioüzemanyag-előállító egységgé történő átalakítására is nyújtható támogatás, ha ennek következtében az élelmiszeralapú termelés a kialakítandó új kapacitással arányosan csökken.

Nem nyújtható támogatás:

- a) ellátási vagy bekeverési kötelezettség hatálya alatt álló bioüzemanyagokhoz,
- b) a vízvédelmi politika terén a közösségi fellépés kereteinek meghatározásáról szóló, 2000. október 23-i 2000/60/EK európai parlamenti és tanácsi irányelvben meghatározott feltételeket nem teljesítő vízerőművekhez,
- c) a létesítmény működésének megkezdését követően,
- d) a termelés eredményétől függően,
- e) működési célra.

6. CSATOLANDÓ MELLÉKLETEK LISTÁJA

6.1. A TÁMOGATÁSI KÉRELEM ELKÉSZÍTÉSE SORÁN CSATOLANDÓ MELLÉKLETEK LISTÁJA

A támogatási kérelem elkészítésekor a következő mellékleteket szükséges csatolni:

Kötelezően csatolandó, hiánypótolható mellékletek:

1. Szakmai megalapozó tanulmány (Üzleti terv)
2. Helyszínrajz / vázrajz a megújításra kerülő ingatlanról, helyszínről, fotódokumentáció
3. Konzorciumi megállapodás támogatási kérelem benyújtásához (amennyiben releváns)
4. Ingatlanvásárlás esetén: a támogatásból megvásárolni kívánt ingatlanról szóló hivatalos értékbecslés minősített értékbecslőtől
5. Ingatlankiváltást tartalmazó projekt esetében az ingatlankiváltásról megfelelően alátámasztott, indokolt és valós igényekre építő nyilatkozat
6. A fejlesztéssel érintett terület Ipari Park, Tudományos és Technológia Park, Logisztikai és Innovációs Központ cím minősítésének dokumentuma (amennyiben releváns)
7. Nyilatkozat barnamezős területről (amennyiben releváns)

Csatolandó, amennyiben rendelkezésre áll:

1. Az illetékes építéshatóság igazolása a fejlesztett ingatlan területi besorolásáról (amennyiben a terület átsorolása folyamatban van, ennek hatósági igazolása), vagy rendezési terv szerinti besorolás dokumentumai (szabályozási terv és a Helyi Építési Szabályzat releváns részei) – hatóság által hitelesített
2. Engedélyköteles beruházás esetén: a jogerős építési engedély és az engedélyező hatóság által elfogadott teljes engedélyezési szintű tervdokumentáció.
3. Tervező által megjelölt normagyűjtemény szerinti azonosítókkal ellátott tételes tervezői költségvetés
4. Tervezői/statikus nyilatkozatok új épület építése esetén (amennyiben releváns)
5. Környezeti hatástanulmány (amennyiben releváns)
6. Nyilatkozat a kiváltott ingatlan hasznosításáról (amennyiben releváns)
7. A fejlesztéssel érintett ingatlan tulajdonostársai között közokiratba vagy teljes bizonyító erejű magánokiratba foglalt használati megállapodása, és az ahhoz tartozó használati megosztásra vonatkozó vázrajza (amennyiben releváns)
8. A kiváltott ingatlan tulajdoni lapja (amennyiben releváns).
9. A fejlesztéssel érintett ingatlan 30 napnál nem régebbi teljes tulajdoni lapja
10. A tervdokumentáció mellé csatolni szükséges a rehabilitációs szakmérnök nyilatkozatát arról, hogy az akadálymentesítés megfelel a hatályos OTÉK-nak, valamint a „Segédlet a közszolgáltatások egyenlő esélyű hozzáféréseinek megteremtéséhez” c. mellékletben foglalt követelményeknek.
11. A mérföldkőhöz kapcsolódóan Tervezői nyilatkozat szükséges arról, hogy a beruházás minden tevékenység-elemének végrehajtása során érvényesítésre kerülnek az energiahatékonysági korszerűsítés szempontjai (pl. utólagos külső hőszigetelés, nyílászárók cseréje, egyéb épületszerkezetek hőszigetelése).
12. Energiatanúsítvány a megújításra kerülő épületről (amennyiben releváns)
13. Arányosítás alátámasztására készített kimutatás (amennyiben releváns)
14. Amennyiben a támogatást igénylőnek volt közbeszerzési eljárása, a közbeszerzési eljárás tanúsítványa

Felhívjuk figyelmét, hogy a felsorolt mellékleteket a támogatási kérelem elkészítésekor kell csatolni. A támogatást igénylő adatait tartalmazó Nyilatkozat c. dokumentum példányát pedig a támogatási kérelem véglegesítése és lezárása után az elektronikus kitöltőprogram fogja generálni, így az a csatolandó mellékletek között nem került felsorolásra. A Nyilatkozat aláírását és elküldését továbbá a támogatási kérelmek benyújtásának és elbírálásának folyamatát az ÁÚF 3. pontja tartalmazza.

6.2. A TÁMOGATÁSI SZERZŐDÉSHEZ CSATOLANDÓ MELLÉKLETEK LISTÁJA

Felhívjuk figyelmét, hogy a felsorolt mellékleteket a támogatási szerződés megkötése során csatolni szükséges.

1. a kedvezményezett nevében aláíró személy vagy személyek - a költségvetési szerv, a helyi önkormányzat, a kisebbségi önkormányzat, az egyházi jogi személy, a felsőoktatási intézmény, a közalapítvány és az állam kizárólagos tulajdonában lévő gazdasági társaság kivételével - pénzügyi intézmény által igazolt, ügyvéd által ellenjegyzett vagy közjegyző által hitelesített aláírás mintáját,
2. a kedvezményezett - a költségvetési szerv, a helyi önkormányzat, a nemzetiségi önkormányzat, az egyházi jogi személy, a felsőoktatási intézmény, a közalapítvány és az állam kizárólagos tulajdonában lévő gazdasági társaság kivételével - alapító (létesítő) okiratát vagy jogszabályban meghatározott nyilvántartásba vételét igazoló okiratát.

3. Konzorciumi megállapodás támogatásban részesített projekt megvalósítására (amennyiben releváns)
4. Nyilatkozat finanszírozási mód választásáról

6.3. AZ ELSŐ KIFIZETÉSI KÉRELEMHEZ CSATOLANDÓ MELLÉKLETEK LISTÁJA

Jelen Felhívás esetében nem releváns.

7. TOVÁBBI INFORMÁCIÓK

Tájékoztatjuk a tisztelt támogatást igénylőt, hogy a támogatási kérelmek elbírálása során a támogatást igénylővel kapcsolatos, a közhiteles adatbázisokban elérhető adatok vagy azok egy része az eljárási rendelet hatálya alá tartozó szervezetek által felhasználásra kerülnek.

Az Irányító Hatóság fenntartja a jogot, hogy jelen Felhívást a jogszabályi környezet alakulásának megfelelően indokolt esetben módosítsa, illetve jogszabályban meghatározott esetben felfüggeszse, vagy lezárja, amelyről az Irányító Hatóság indoklással ellátott közleményt tesz közzé a www.szechenyi2020.hu oldalon.

Felhívjuk a tisztelt támogatást igénylők figyelmét, hogy a www.szechenyi2020.hu honlapon található az ÁÚF, amely általános tájékoztatást nyújt az alábbiakról:

1. Az útmutató célja, hatálya
2. Kizáró okok listája
3. A projektjavaslatok benyújtásának és elbírálásának módja
 - a. A támogatási kérelmek benyújtásának és elbírálásának módja standard eljárásrendben
 - b. A támogatási kérelmek benyújtásának és elbírálásának módja egyszerűsített eljárásrendben
 - c. A támogatási kérelmek benyújtásának és elbírálásának módja kiemelt eljárásrendben
 - d. A támogatási kérelmek benyújtásának és elbírálásának módja területi kiválasztási eljárásrendben
4. Tájékoztatás kifogás benyújtásának lehetőségéről
5. Tájékoztató támogatói okirat kibocsátásáról vagy a támogatási szerződés megkötéséről
6. A biztosítéknyújtási kötelezettségre vonatkozó tájékoztató
7. A fejlesztéssel érintett ingatlanra vonatkozó feltételek
8. Tájékoztatás a projektek megvalósításáról, finanszírozásáról, és előrehaladásának követéséről
9. A közbeszerzési kötelezettségre vonatkozó tájékoztató
10. Tájékoztatásra és nyilvánosságra vonatkozó kötelezettségek
11. A Felhívással, a projektkiválasztási eljárással és a projektmegvalósítással kapcsolatos legfontosabb jogszabályok
12. A környezetvédelmi, esélyegyenlőségi és a nők és férfiak egyenlőségét biztosító követelmények

Kérjük, hogy a támogatási kérelmet az útmutatók figyelembevételével készítsék el!

8. A FELHÍVÁS SZAKMAI MELLÉKLETEI

A) Területspecifikus mellékletek

1. Bács-Kiskun megye
2. Baranya megye

3. Békés megye
4. Borsod-Abaúj-Zemplén megye
5. Csongrád megye
6. Fejér megye
7. Győr-Moson-Sopron megye
8. Heves megye
9. Jász-Nagykun-Szolnok megye
10. Nógrád megye
11. Somogy megye
12. Szabolcs-Szatmár-Bereg megye
13. Tolna megye
14. Veszprém megye

B) Általános mellékletek

1. Útmutató az üzleti terv elkészítéséhez
2. Költség-haszon elemzés minta
3. Segédlet a közszolgáltatások egyenlő esélyű hozzáféréseinek megteremtéséhez
4. Akadálymentesítési feltételek az örökségvédelmi szempontból érintett objektumok esetében
5. Fogalomjegyzék
6. Konzorciumi együttműködési megállapodás - Támogatási kérelem benyújtására
7. Konzorciumi együttműködési megállapodás - Támogatásban részesített projekt megvalósítására
8. Nyilatkozat barnamezős terület státuszáról
9. Kommunikációs csomagok keretében elszámolható költségek felső korlátai

C) Felhíváshoz kapcsolódó jogszabályok listája:

Törvények

2012. évi CLXXXV. törvény a hulladékgyűjtésről
2003. évi CXXV. évi törvény az egyenlő bánásmódról és az esélyegyenlőség előmozdításáról
2011. évi CXCV. törvény államháztartásról
2000. évi C. törvény a számvitelről
1996. évi LXXXI. törvény a társasági adóról és az osztalékadóról

Kormányrendeletek

297/2011. (XII. 22.) Korm. rendelet az ipari parkokról
314/2005. (XII.25.) Korm. rendelet a környezeti hatásvizsgálati és az egységes környezethasználati engedélyezési eljárásról
314/2012. (XI. 8.) Korm. rendelet a településfejlesztési koncepcióról, az integrált településfejlesztési stratégiáról és a településrendezési eszközökről, valamint egyes településrendezési sajátos jogintézményekről
255/2014. (X. 10.) Korm. rendelet a 2014–2020 programozási időszakra rendelt források felhasználására vonatkozó uniós versenyjogi értelemben vett állami támogatási

szabályokról
253/1997. (XII. 20.) Korm. rendelet az országos településrendezési és építési követelményekről
176/2008. (VI.30.) Korm. rendelet az épületek energetikai jellemzőinek tanúsításáról
272/2014. (XI.5.) Korm. rendelet a 2014–2020 programozási időszakban az egyes európai uniós alapokból származó támogatások felhasználásának rendjéről
321/2011 (XII.27) Korm. rendelet a helyi esélyegyenlőségi programok elkészítésének szabályairól és az esélyegyenlőségi mentorokról
37/2011 (III.22.) Korm. rendelet az európai uniós versenyjogi értelemben vett állami támogatásokkal kapcsolatos eljárásról és a regionális támogatási térképről

Uniós jogszabályok

651/2014/EU bizottsági rendelet teljes cím: "a Szerződés 107. és 108. cikke alkalmazásában bizonyos támogatási kategóriák a belső piaccal összeegyeztethetővé nyilvánításáról"
Az európai parlament és a tanács 1303/2013/EU Rendelete (2013. december 17.) az Európai Regionális Fejlesztési Alapra, az Európai Szociális Alapra, a Kohéziós Alapra, az Európai Mezőgazdasági Vidékfejlesztési Alapra és az Európai Tengerügyi és Halászati Alapra vonatkozó közös rendelkezések megállapításáról, az Európai Regionális Fejlesztési Alapra, az Európai Szociális Alapra és a Kohéziós Alapra és az Európai Tengerügyi és Halászati Alapra vonatkozó általános rendelkezések megállapításáról és az 1083/2006/EK tanácsi rendelet hatályon kívül helyezéséről



POLGÁRMESTER
TORNYOSPÁLCA KÖZSÉG ÖNKORMÁNYZATA

4642 Tornyospálca, Rákóczi utca 23. Tel/Fax: 06-45-445-001
Web: <http://www.tornyospalca.hu> E-mail: polgarmester@toryospalca.hu

Száma: 365-14/2017.

E L Ő T E R J E S Z T É S
- a Képviselő-testülethez -

**a 2017. évi közfoglalkoztatási kérelmek benyújtásáról, esetlegesen szükséges
közbeszerzési eljárások megindításáról**

Tisztelet Képviselő-testület:

Tornyospálca Község Önkormányzata 2017. évi közfoglalkoztatási programterveit 2016. december 9-re készítettem el Balog József Tanácsnok Úrral. Többszöri módosítás után 2017. január 30-án került sor a tervtárgyalásra, mely jelentősen csökkentette tervezett beruházásaink támogatását. Belügyminiszter Úr a tervezetet 2017 február 21-én elfogadta, a kérelmet 2017. február 24-én nyújtottuk be.

2017. évi Járási startmunka mintaprogram keretében 7 projektelemre nyújtottam be kérelmet. A foglalkoztatás minden esetben 2017. március 1-től, 2018. február 28-ig tart, összesen 216 főt érintve.

Program megnevezés	létszám (fő)	bértámogatás (Ft)	dologi támogatás (Ft)	saját forrás (Ft)
Mezőgazdasági termelés és feldolgozás Tornyospálca településen	70	80 072 064	22 215 306	2 866 489
Bio- és megújuló energia felhasználás Tornyospálca településen	21	24 056 796	3 391 689	99 756
Helyi sajátosságra épülő közfoglalkoztatás Tornyospálca településen	31	35 916 564	11 023 197	599 901
Belterületi közutak karbantartása Tornyospálca településen	21	24 056 796	4 420 507	130 015
Illegális hulladéklerakók felszámolása Tornyospálca településen	21	24 056 796	2 079 308	61 157
Külterületi földutak karbantartása Tornyospálca településen	21	24 056 796	3 241 670	95 344
Belvízelvezető rendszerek karbantartása Tornyospálca településen	31	35 583 228	4 736 170	257 749
Összesen:	216	247 799 040	51 107 847	4 110 411

Tornyospálca Község Önkormányzata
Képviselő-testületének
.../2017.(....)
határozata

**a 2017. évi közfoglalkoztatási kérelmek benyújtásáról, esetlegesen szükséges
közbeszerzési eljárások megindításáról**

A Képviselő-testület:

1. Megtárgyalta a 2017. évi járási startmunka program kérelem benyújtásáról szóló polgármesteri előterjesztést és a benyújtott kérelmeket, megkötött hatósági szerződést az alábbiak szerint hagyja jóvá:

Program megnevezés	létszám (fő)	bértámogatás (Ft)	dologi támogatás (Ft)	saját forrás (Ft)
Mezőgazdasági termelés és feldolgozás Tornyospálca településen	70	80 072 064	22 215 306	2 866 489
Bio- és megújuló energia felhasználás Tornyospálca településen	21	24 056 796	3 391 689	99 756
Helyi sajátosságra, épülő közfoglalkoztatás Tornyospálca településen	31	35 916 564	11 023 197	599 901
Belterületi közutak karbantartása Tornyospálca településen	21	24 056 796	4 420 507	130 015
Illegális hulladéklerakók felszámolása Tornyospálca településen	21	24 056 796	2 079 308	61 157
Külterületi földutak karbantartása Tornyospálca településen	21	24 056 796	3 241 670	95 344
Belvízelvezető rendszerek karbantartása Tornyospálca településen	31	35 583 228	4 736 170	257 749
Összesen:	216	247 799 040	51 107 847	4 110 411

2. Vállalja, hogy a programelemekhez szükséges önerőt a 2017. évi költségvetésében biztosítja.

3./ Vállalja, hogy az esetlegesen szükséges a közbeszerzési eljárást meg fogja indítani.

4./ Felhatalmazza a Polgármestert a szükséges jognyilatkozatok és intézkedések megtételére, valamint Balogh József képviselőt a beszerzések előkészítésére, bonyolítására.

Pályázati Kiírás

2017.

A helyi önkormányzatokért felelős miniszter az államháztartásért felelős miniszterrel közösen pályázatot hirdet a Magyarország 2017. évi központi költségvetéséről szóló 2016. évi XC. törvény (továbbiakban: költségvetési törvény) 3. melléklet II. 2. pont a), b) és c) pontok szerinti

Önkormányzati feladatellátást szolgáló fejlesztések támogatására,

összhangban

- az államháztartásról szóló 2011. évi CXCV. törvény (a továbbiakban: Áht.),
- a számvitelről szóló 2000. évi C. törvény,
- a közbeszerzésekről szóló 2015. évi CXLI. törvény (a továbbiakban: Kbt.),
- az államháztartásról szóló törvény végrehajtásáról szóló 368/2011. (XII. 31.) Korm. rendelet (a továbbiakban: Ávr.),

rendelkezéseivel.

1. A pályázat célja

A támogatás célja az önkormányzatok által fenntartott bölcsődébe és óvodába járó gyermekek minél magasabb színvonalon történő ellátása, az egészségügyi alapellátás biztosítása, feltételeinek javítása, valamint a közös önkormányzat székhely hivatalának fejlesztése, felújítása az igazgatási tevékenység biztosítása érdekében.

Célja továbbá a mindennapos testnevelés feltételeinek megteremtése, valamint az önkormányzati tulajdonú, belterületi közlekedési infrastruktúra fejlesztések megvalósulása.

Pályázati alcélok:

- a) Kötelező önkormányzati feladatot ellátó intézmények fejlesztése, felújítása, (továbbiakban: intézményfejlesztés)
 - aa) Meglévő, bölcsődei ellátást nyújtó intézmény épületének vagy helyiségének infrastrukturális fejlesztése, felújítása
 - ab) 70%-os kapacitás kihasználtságot meghaladó óvodai nevelést végző intézmény infrastrukturális – kapacitás bővítéssel nem járó – fejlesztése, felújítása (a továbbiakban: óvodafejlesztés),
 - ac) Egészségügyi alapellátást szolgáló (házi orvosi, házi gyermekorvosi ellátás, védőnői szolgálat, fogorvosi alapellátás) épület vagy helyiség infrastrukturális fejlesztése, felújítása (a továbbiakban: egészségügyi fejlesztés)
 - ad) Közös önkormányzat székhely hivatalának infrastrukturális fejlesztése, felújítása (a továbbiakban: hivatalfejlesztés)
- b) Óvodai, iskolai és utánpótlás sport infrastruktúra-fejlesztés, felújítás, vagy új sportlétesítmény létrehozása (továbbiakban: sportfejlesztés)
- c) Belterületi utak, járdák, hidak felújítása

Egy önkormányzat az a)-c) alpontok szerinti célok közül csak egyre nyújthat be pályázatot. Az a) (intézményfejlesztés) pont szerinti pályázat esetében **legfeljebb egy intézmény fejlesztése**

támogatható. Kizárólag az aa) és ab) alpontok szerinti alcél esetében igényelhető egy intézményen belül több feladatellátási helyre támogatás.

Az ab) alpont (óvodafejlesztés) szerinti pályázatnál a 70%-os kihasználtságot a fejlesztéssel érintett feladatellátási helyek vonatkozásában külön-külön vizsgáljuk.

Az ac) alpont (egészségügyi fejlesztés) esetén egy egészségügyi szolgálatnak helyi adó épület vagy az épületben a szolgáltatással érintett helyiség(ek) infrastrukturális fejlesztésére igényelhető támogatás.

A b) (sportfejlesztés) pont esetén legfeljebb egy (a sportról szóló 2004. évi I. törvény 77. § s) pontjában meghatározott) sportlétesítmény fejlesztésére igényelhető támogatás.

Közös feladatellátás esetén az ad) (hivatalfejlesztés) alpont szerint kizárólag a székhely településen működő hivatal fejlesztésére igényelhető támogatás.

Indokolt esetben, ha a fejlesztéssel érintett épületben vagy létesítményben több, akár a pályázati kiírás szerinti valamennyi támogatható feladatellátás is történik, és **a megvalósítandó fejlesztési cél nem bontható meg** (pl. tetőcsere, közös kazán) a támogatás a teljes cél szerint igényelhető.

Amennyiben a fejlesztéssel érintett épületben vagy létesítményben a pályázati kiírás szerint nem támogatható feladatellátás is történik, abban az esetben a támogatható célnak megfelelően arányosítva, az alapterület arányát figyelembe véve igényelhető a támogatás.

2. Pályázók köre

Az a) (intézményfejlesztés) pont szerint alcél esetében pályázó lehet a települési önkormányzat, illetve társulás esetén a társulás székhelye szerinti települési önkormányzat az általa fenntartott intézmény vagy egészségügyi alapellátást biztosító épület vagy helyiség fejlesztésére, felújítására, amely 100%-os önkormányzati tulajdonban van.

A b) (sportfejlesztés) pont szerinti alcél esetében pályázatot a települési önkormányzat a tulajdonában lévő, sportlétesítményként üzemelő létesítmény fejlesztésére, felújítására, illetve új sportlétesítmény létrehozására nyújthatja be.

A c) pont szerint alcél esetében a települési önkormányzat – Budapest Főváros Önkormányzata kivételével – a közigazgatási területén, tulajdonában lévő út, híd és járda felújítására, karbantartására igényelhet támogatást.

A továbbiakban **Pályázó** a fenti alcéloknál megjelölt, pályázatot benyújtó települési önkormányzat, illetve az a) (intézményfejlesztés) pont esetén a társulás is.

3. A támogatás formája

A pályázaton vissza nem térítendő költségvetési támogatás igényelhető.

4. Rendelkezésre álló keretösszeg, maximálisan igényelhető támogatás összege

Pályázati célok	Rendelkezésre álló keretösszeg millió Ft	Maximálisan igényelhető támogatás összege millió Ft
1.a)	2 000	30
1.b)	500	20
1.c)	2 500	fővárosi kerületi önkormányzatok: 50 megyei jogú városok: 40 10 000 fő lakosság szám feletti települések 30 10 000 fő lakosság szám alatti települések 15

5. A támogatás mértéke

A támogatás maximális mértéke függ a megvalósítandó alcéltól, illetve a Pályázó egy lakosra jutó adóerő-képességétől.

A pályázat szempontjából az adóerő-képesség a költségvetési törvény 2. melléklet I.1.c) pontja szerinti adóerő-képességet jelenti.

Az egy lakosra jutó adóerő-képesség társulás esetében a Pályázóra (székhely szerinti települési önkormányzatra) vonatkozó adatok alapján kerül megállapításra.

Fejlesztési alcél	Támogatás maximális mértéke a Pályázó <u>adóerő-képessége</u> alapján			
	0-18.000 Ft/fő	18.001-25.000 Ft/fő	25.001-40.000 Ft/fő	40.000 Ft/fő felett
1. a)	fejlesztési költség 95%-a,	fejlesztési költség 85%-a,	fejlesztési költség 75%-a,	fejlesztési költség 50%-a,
1. b), 1. c)	fejlesztési költség 85%-a,	fejlesztési költség 75%-a,	fejlesztési költség 65%-a,	fejlesztési költség 50%-a,

A támogatás bruttó összeg, amelyből általános forgalmi adó (a továbbiakban: ÁFA) nem igényelhető vissza. (Amennyiben a nyertes Pályázó áfa levonási joggal rendelkezik, a támogatás felhasználásáról nettó módon kell elszámolnia. A Pályázónak nyilatkoznia kell az ÁFA levonási jogáról.)

A pályázatban szereplő beruházás költségvetését úgy kell megtervezni, hogy az megfeleljen a Pályázóra vonatkozó ÁFA elszámolási szabályoknak.

Nem részesülhet támogatásban az a Pályázó, amely

- **hatósági engedélyhez kötött** beruházás esetén nem rendelkezik a pályázatban szereplő beruházásra vonatkozó **jogerős hatósági engedéllyel**, nem vállalja annak megszerzését 2017. szeptember 15-éig, vagy vállalását nem teljesíti;
- **hatósági engedélyhez nem kötött** beruházás esetén nem rendelkezik **tervezői nyilatkozattal vagy hatósági igazolással** arra vonatkozóan, hogy a fejlesztéshez nem szükséges hatósági engedély;
- nem felel meg az Áht. 50. § (1) bekezdésében meghatározott feltételeknek;
- a pályázat benyújtásakor az Áht. 50. § (4) bekezdése szerinti köztartozása van;
- adósságrendezési eljárás alatt áll;

- a pályázati kiírás közzététele előtt a felújítást, fejlesztést már megkezdte (azaz a pályázat szerinti fejlesztés megvalósítására az Áht. 1. § 15. pontja szerint létrejött kötelezettségvállalás korábbi, mint a pályázati kiírás közzétételének időpontja);
- pályázatban érintett intézménye, tagintézménye vagy létesítménye más hazai vagy uniós forrás keretében a pályázat tartalmával megegyező műszaki tartalomra támogatásban részesült.

6. Pályázatok benyújtása

A pályázati adatlap benyújtása elektronikus úton az ebr42 önkormányzati információs rendszeren (a továbbiakban: ebr42 rendszer) keresztül, az erre a célra kialakított pályázati felületen történik.

Az elektronikusan benyújtandó dokumentumok feltöltése szintén az ebr42 rendszeren keresztül történik.

A pályázati adatlapot és a további benyújtandó dokumentumokat papír alapon a Magyar Államkincstár (a továbbiakban: Kincstár) a Pályázó szerint illetékes területi szervéhez (a továbbiakban: Igazgatóság) történő postai úton való megküldésével, vagy az Igazgatóságon személyesen történő leadással lehet benyújtani egy eredeti és egy hitelesített másolati példányban.

A benyújtási határidőt megtartottnak kell tekinteni, ha a helyi önkormányzat az alább megjelölt határnapon 16:00-ig elektronikusan rögzítette a pályázati adatlapot, benyújtandó dokumentumokat az ebr42 rendszerbe feltöltötte, a pályázatot lezárta, valamint a pályázatot és a papír alapon benyújtandó további dokumentumokat legkésőbb az azt követő munkanapon postára adta, vagy az Igazgatóságon személyesen leadta. A kizárólag papír alapon benyújtott támogatási igény érvénytelen.

A pályázati adatlap lezárásának és benyújtásának határideje

- elektronikus feltöltés lezárása: **2017. május 2. 16:00 óra**
- papír alapon történő benyújtás: **2017. május 3.**

A papír alapú dokumentáció Igazgatósághoz történő benyújtásának határideje legkésőbb az elektronikus rögzítés lezárását követő munkanap.

E határidők elmulasztása jogvesztő.

7. Benyújtandó dokumentumok

A benyújtott pályázatnak tartalmaznia kell:

Sor-szám	Benyújtandó dokumentumok:	Pályázati alcélok				Benyújtás módja	
		1.a)				1.b)	1.c)
		aa)	ab)	ac)	ad)		
1	az ebr42 rendszerben kitöltött megfelelő pályázati adatlap, mely tartalmazza az Áht. 50. § (1) és (4) bekezdések és Ávr. 75. § (2) bekezdés alapján a pályázati adatlap szerinti nyilatkozatokat (kinyomtatva, aláírva, bélyegzővel ellátva)	x	x	x	x	x	P=papír alapon, EP=elektronikusan és papír alapon is

Sor- szám	Benyújtandó dokumentumok:	Pályázati alcélok						Benyújtás módja P=papír alapon, EP= elektronikusan és papír alapon is
		1.a)				1.b)	1.c)	
		aa)	ab)	ac)	ad)			
2	árajánlat vagy tervezői költségvetés/költségbecslés eredeti vagy hitelesített másolati példánya	x	x	x	x	x	x	P
3	az Ávr. 75. § (4) bekezdés a) pontja szerinti - saját forrás biztosítására vonatkozó - 30 napnál nem régebbi igazolás eredeti példánya (képviselő-testületi határozat a biztosítandó saját forrás összegszerű megjelölésével)	x	x	x	x	x	x	P
4	a fejleszteni kívánt ingatlan (100 %-os önkormányzati tulajdont alátámasztó) 30 napnál nem régebbi TAKARNET rendszerből lekérdezett elektronikus tulajdoni lapjának másolata	x	x	x	x	x	x	EP
5	működési engedély hiteles másolata	x		x				P
6	köznevelési intézmény egységes szerkezetbe foglalt, hatályos alapító okiratának hiteles másolata		x					P
7	OEP finanszírozási szerződés hiteles másolata			x				P
8	a fejlesztéssel érintett épületről, létesítményről készített fénykép dokumentáció, amely beazonosítható módon mutatja be a pályázati célt (pl. melyik utcára vonatkozik az útfelújítás stb.) (legfeljebb 10 db)	x	x	x	x	x	x	P
9	a fenntartó fejlesztésre vonatkozó támogató nyilatkozata					x		P
10	a helyi sportfejlesztési koncepció elfogadásáról szóló képviselő-testületi vagy közgyűlési határozat					x		P
11	jogerős hatósági engedély , (hatósági engedélyhez kötött fejlesztés esetén) vagy hatósági igazolás vagy tervezői nyilatkozat arról, hogy a fejlesztéshez nem szükséges hatósági engedély (ha a tervezett beruházás nem engedélyhez kötött)	x	x	x	x	x	x	EP
12	szakhatósági igazolás az épület állapotáról, amennyiben a fejlesztendő, felújítandó épület jelenleg balesetveszélyes vagy életveszélyes	x	x	x	x			P

8. Hiánypótlás

A pályázatok szabályszerűségi, formai és tartalmi felülvizsgálatát, a szükséges hiánypótlást az Igazgatóság az Ávr. 70. § (3) bekezdése és 83. §-a alapján végzi.

A hiánypótlás keretében benyújtott dokumentumok Igazgatóság részére történő benyújtási határideje: 2017. május 23. E határidő elmulasztása jogvesztő.

Amennyiben a felülvizsgálat során megállapítást nyer, hogy a támogatási igény egy része a pályázati kiírásnak nem felel meg, az Igazgatóság a hiánypótlás keretében felszólítja a Pályázót a jogosulatlan pályázatrész visszavonására.

Ha a Pályázó a hiánypótlásnak nem tesz eleget, vagy azt nem megfelelően teljesíti, és emiatt a pályázat az elbírálásra jogosult szervnek nem továbbítható, a pályázatot – egy másolati példány megtartásával –, az ok megjelölésével az Igazgatóság visszaküldi a Pályázónak és egyúttal értesíti, hogy pályázata érvénytelen.

Amennyiben a hiánypótlást követően a pályázati adatlapon szereplő adatok, a tulajdoni lapon valamint a csatolt dokumentumokon jelzett adatok (helyrajzi szám, út-, járdafejlesztés esetén utcanév, pályázatnak megfelelő művelési ág) nem egyeznek, vagy a Pályázó hitelt érdemlően nem igazolta, hogy annak módosítását kezdeményezte, úgy a pályázat nem támogatható.

A papír alapon beérkezett – a pályázati kiírásnak megfelelő – pályázatokat az Igazgatóság a hiánypótlás lezárultát követően, 2017. május 29-éig továbbítja a helyi önkormányzatokért felelős miniszter (továbbiakban: miniszter) részére.

9. Pályázat elbírálása, döntés

A döntést megalapozó értékelési szempontok főként:

- Bölcsőde és óvoda fejlesztése esetén az intézménybe járó hátrányos helyzetű és halmozottan hátrányos helyzetű bölcsődés és óvodás gyermekek száma,
- Bölcsőde és óvoda esetén az intézménybe más településről bejáró bölcsődés és óvodás gyermekek száma,
- Óvoda esetében a kihasználtsági mutatók
- A települési önkormányzat egy főre jutó adóerő-képessége,
- Megvalósítandó műszaki tartalom,
- Intézményfejlesztés esetén a fejlesztéssel érintett épület(rész) állapota.

Előnyt élveznek

- intézményfejlesztés esetén
 - a. a fenntartási költségek csökkentését célzó fejlesztések, felújítások (nyílászárócsere, hőszigetelés, fűtőkorszerűsítés), illetve
 - b. azon pályázatok, amelyek olyan energetikai korszerűsítés megvalósulására irányulnak, amely során megújuló energiaforrás hasznosítása történik.
- sportfejlesztés esetén azok a pályázatok, amely esetében
 - a. a sportlétesítmény több település kiszolgálására alkalmas vagy válik alkalmassá,
 - b. több sportág befogadására alkalmas vagy válik alkalmassá,
 - c. építészeti és kommunikációs akadálymentesítése megvalósul,
 - d. a fogyatékkal élők sportolási lehetősége bővül.
- belterületi utak, járdák, hidak esetében azok a pályázatok, amelyek a tömegközlekedés által igénybe vett utak felújítására irányulnak.

A döntés alátámasztására a miniszter a pályázótól további dokumentumok benyújtását is kérheti.

A beérkezett pályázatokról a miniszter dönt.

A miniszter – a pályázatban megjelölt műszaki tartalom egyidejű csökkentése mellett, a pályázó által felállított rangsor figyelembevételével – az igényelnél alacsonyabb összegű támogatás megítélésére is jogosult.

Nem nyújtható támogatás olyan pályázathoz, amely a megjelölt műszaki tartalomra uniós vagy egyéb nemzeti támogatásban részesül. A támogatással létrehozott ingatlanvagyon a beruházás megvalósításától számított tíz évig nem idegeníthető el, kivéve, ha az elidegenítést műszaki vagy szakmai okok teszik szükségessé, és az abból származó ellenértéket a Kedvezményezett a támogatási cél szerinti további feladatokra fordítja. Az elidegenítés egyedi kérelem alapján a helyi önkormányzatokért felelős miniszter engedélyével történhet.

A miniszteri döntés határideje: 2017. július 17.

A miniszter az előirányzat terhére legkésőbb 2017. október 16-áig további döntést hozhat.

A pályázatokkal kapcsolatos döntések a www.kormany.hu honlapon is közzétételre kerülnek.

A pályázati döntéssel szemben jogorvoslatnak helye nincs, kifogás benyújtására nincs lehetőség.

10. Döntésről való értesítés, támogatói okirat kiadásának rendje

A miniszter döntéséről a Pályázók a döntést követő 10 munkanapon belül értesülnek az *ebr42* rendszeren keresztül.

Amennyiben a támogatási döntéssel érintett beruházás engedélyköteles tevékenységet tartalmaz, abban az esetben a támogatói okirat kiadásának feltétele a megvalósítandó fejlesztéssel kapcsolatos jogerős hatósági engedélyek megléte.

A **nyertes Pályázó** (a továbbiakban: Kedvezményezett) amennyiben – a pályázatban tett nyilatkozata szerint – nem végez a megvalósítás során engedélyköteles tevékenységet vagy ha **rendelkezik a szükséges engedélyekkel**, akkor a döntés közzétételét követő **10 munkanapon belül elektronikus támogatói okiratban értesül** a támogatás feltételeiről.

Amennyiben a **Kedvezményezett** pályázata engedélyhez kötött megvalósítandó célt tartalmaz és a pályázat benyújtásakor **nem rendelkezik a megvalósításhoz szükséges hatósági engedéllyel**, 10 munkanapon belül elektronikus levélben értesül a döntésről.

A pályázat benyújtásakor hatósági engedéllyel *nem* rendelkező nyertes Pályázóknak 2017. szeptember 15-ig kell a hatósági engedély beszerzéséről nyilatkozni az *ebr42* rendszerben, valamint ugyanezen határnapig a jogerős hatósági engedély hiteles másolatát az Igazgatóságon keresztül a miniszter részére meg kell küldeni. Amennyiben az engedély meglétét e határidőig a nyertes pályázó nem igazolja, úgy a miniszteri döntés hatályát veszti.

Amennyiben a Pályázó a pályázatban úgy nyilatkozott, hogy a megvalósítandó célokhoz hatósági engedélyek megszerzése szükséges, azonban a benyújtását követően bebizonyosodik, hogy a jelzett tevékenység mégsem engedélyköteles, akkor a Pályázónak erről az illetékes hatóság erre vonatkozó nyilatkozatát kell 2017. szeptember 15-éig rögzíteni az *ebr42* rendszerben, illetve papír alapon megküldeni az Igazgatóságon keresztül a miniszter részére.

A pályázati feltételeknek megfelelő, de **forráshiány miatt támogatásban nem részesülő pályázók** tartaléklistára kerülnek.

Az előirányzat terhére, a tartalék listán szereplő, a beruházásra vonatkozó hatósági engedéllyel – legkésőbb 2017. szeptember 15-éig – rendelkező önkormányzatok pályázatairól a miniszter 2017. október 16-áig dönt. A tartalék listán szereplő, **támogatásban részesülő** Pályázók a döntésről a döntést követő 10 munkanapon belül az *ebr42* rendszeren keresztül támogatói okiratban kapnak tájékoztatást.

A megvalósításhoz szükséges hatósági engedélyek meglétét a tartaléklistán szereplő önkormányzatoknak 2017. szeptember 15-éig kell bejelenteni az *ebr42* rendszeren keresztül, illetve ezt igazolni az Igazgatóság útján a miniszter felé.

Csökkentett támogatás esetén a Kedvezményezett elfogadó nyilatkozata szükséges a támogatói okiratban foglalt műszaki-szakmai tartalomra, amelyet az *ebr42* rendszerben 3 munkanapon belül tehet meg. Ennek elmulasztása esetén a támogatási okirat elfogadottnak tekintendő. Észrevétel esetén a Kedvezményezettel egyeztetni szükséges. Amennyiben az egyeztetés 10 munkanapon belül nem vezet eredményre, úgy a Kedvezményezett elveszíti a támogatásra való jogosultságát.

A miniszteri döntésről a **támogatásban nem részesült Pályázók** az elutasítás indokát is tartalmazó elektronikus levélben 2017. november 30-áig értesülnek.

11. Támogatás folyósítása

A támogatási összeg folyósítása a támogatói okiratok elfogadására rendelkezésre álló határidőt követő 7 munkanapon belül történik. (A műszaki tartalomra tett észrevétel és annak egyeztetése esetén az elfogadást követő 7 munkanapon belül történik a folyósítás.) A támogatást a miniszter utalványozása alapján a Kincstár egy összegben folyósítja.

12. Támogatás felhasználása, elszámolható költségek

Intézményfejlesztés esetében az önkormányzati tulajdonban lévő, kötelező önkormányzati feladatot ellátó intézmény infrastrukturális fejlesztésével, felújításával kapcsolatos költségekre használható fel támogatás:

- A pályázat benyújtásának időpontjában a feladatellátás helyszínéül funkcionáló épület felújítására, fejlesztésére (elsősorban fűtéskorszerűsítésre, nyílászárócserére, hőszigetelésre), az épülettel kapcsolatos karbantartási munkálatokra,
- a feladatellátáshoz szükséges eszközök vagy berendezések beszerzésére,
- Az életveszélyes és a feladatok ellátására szakhatóság által igazoltan alkalmatlan épület esetében a települési önkormányzat 100%-os tulajdonában lévő épület átalakítására, felújítására, szolgáltatás átköltöztetésére.
- Nem használható fel a támogatás
 - a. az intézmény udvarának kialakítására, átalakítására, felújítására,
 - b. kerítés építésére és javítására,
 - c. út, parkoló kialakítására,
 - d. játszótéri eszközök beszerzésére,
 - e. tornaterem, tornaszoba, vagy sportcélú eszközök beszerzésére,
 - f. konyha, melegítőkonyha, tálaló, teakonyha, egyéb az étkeztetés feladatait ellátó helyiségek (pl. raktár, fehérmosogató) kialakítására, felújítására,
 - g. konyhai és gyermekétkeztetés ellátását szolgáló eszközök beszerzésére,
 - h. szolgálati lakást érintő fejlesztésekre, felújításokra, eszközbeszerzésre,
 - i. számítástechnikai eszköz beszerzésére.

Sportfejlesztés esetében az önkormányzat tulajdonában lévő, sportlétesítményként üzemelő létesítmény fejlesztésével, felújításával, illetve új sportlétesítmény létrehozásával kapcsolatos költségekre igényelhető támogatás. Kizárólag olyan létesítmény fejlesztése vagy kialakítása támogatható, amelyet az adott önkormányzat területén működő köznevelési intézmények gyermekei, tanulói rendszeresen használhatnak, segítve ezzel a tanóra keretén belül és azon kívül a diák- és utánpótlás sport, valamint az óvodai és iskolai szabadidősport megvalósulását.

Belterületi utak, járdák, hidak esetében

- A támogatás a belterületi, önkormányzati tulajdonú közutak, járdák, hidak felújításához, korszerűsítéséhez kapcsolódó munkanemekre vonatkozhat.
 - a. szilárd burkolatú közutak felújítása,
 - b. szilárd burkolatú járda javítása, felújítása,
 - c. a fejlesztéssel érintett útszakasz műtárgyainak felújítása, korszerűsítése (pl. híd, felüljáró, átereszt, alagút, aluljáró, támfal),
 - d. a közút és annak közvetlen környezetében keletkező csapadék vízelvezetését szolgáló nyílt és zárt vízelvezető létesítmény felújítása, korszerűsítése (burkolt árok, csatorna) fedlapok, víznyelő rácsok cseréje)
 - e. út tartozékainak felújítása, korszerűsítése, forgalomtechnikai létesítmények felújítása (pl. meglévő korlátok, parkolásgátló oszlopok, jelzőtábla, jelzőlámpa cseréje, útburkolati jelek visszaállítása, kialakítása, gyalogosvédő létesítmények felújítása, korszerűsítése)
- A c.-e. pontokban meghatározott munkanemek önálló projekt keretében nem támogathatók, csak az a. és b. pont szerinti támogatási igényhez szerves egységként kapcsolódóan számolhatók el azok költségei, a beruházási összköltség maximum 20%-ának mértékéig.
- Szilárd burkolatú útnak, járdának tekinthető a pályázat szempontjából az az út vagy járda, amelynek útteste szabályosan lerakott kő vagy műkő, továbbá beton vagy aszfalt burkolattal rendelkezik (aszfalt, aszfaltmakadám, itatott makadám, beton, kockakő burkolattal ellátott út).
- Önálló kerékpárút felújítására támogatás nem igényelhető, kerékpárút felújításával kapcsolatos költségek kizárólag abban az esetben számolhatók el, ha azok a felújítandó út vagy járda elválaszthatatlan részét képezik (ez a tulajdoni lap szerint is igazolható).

Közös szabályok

Eszközbeszerzés pályázati célonként a beruházási összköltség 10%-áig számolható el. A fejlesztés megvalósítása során felmerülő egyéb költségek (különösen tervezési, engedélyezési, lebonyolítási költség, közbeszerzési eljárás lebonyolításának költsége, műszaki ellenőrzés) összege nem haladhatja meg az elszámolható költségek legfeljebb 5%-át.

A támogatás terhére nem számolható el:

- pályázati kiírás előtt kiállított számlák,
- személyi juttatások,
- késedelmi pótlék, kötbér,
- büntetések, pótdíjak költségei,
- gépjármű-vásárlás,
- használt eszköz vásárlás,
- sikerdíj.

A támogatói okirat csak abban az esetben módosítható, ha a támogatott tevékenység az így módosított feltételekkel is támogatható lett volna. A támogatói okirat szerinti célok módosításának a Kedvezményezett részéről történő kezdeményezésére két alkalommal van lehetőség, mely nem

eredményezheti a támogatási intenzitás növekedését és a felhasználás végső határidejének meghosszabbítását.

A Kedvezményezettnek a támogatásból megvalósuló beruházást a beruházás megvalósításától számított 10 évig az eredeti rendeltetésének megfelelően - a működtetésre vonatkozó hatályos jogszabályok betartásával - kell használnia.

A beruházás végrehajtása során a Kbt. hatálya alá tartozó beszerzések esetén a Kedvezményezett köteles betartani a Kbt. előírásait.

A támogatás felhasználásának kezdő időpontja nem lehet korábbi, mint a pályázati kiírás közzétételének időpontja. A támogatás felhasználásának végső határideje: **2018. december 31.** Az e határnapig fel nem használt támogatásrészt vissza kell fizetni a központi költségvetésbe.

A támogatás felett a Kedvezményezett rendelkezik, és felelős annak jogszerű felhasználásáért.

13. A támogatás elszámolása és ellenőrzése

A Kedvezményezett a támogatás felhasználásáról tárgyév december 31-ei fordulónappal, az éves költségvetési beszámoló keretében és rendje szerint számol el.

A Kedvezményezett a támogatás felhasználását követő 60 napon belül, de legkésőbb **2019. február 28-áig** szakmai és pénzügyi beszámolót nyújt be elektronikus úton az *ebr42* rendszeren keresztül, valamint papír alapon egy eredeti és egy hitelesített másolati példányban az Igazgatóság útján a miniszter részére, amelyben szöveges indokolással, a kötelezettségvállalás dokumentumaival, felhasználási határidőn belül keletkezett, pénzügyileg rendezett számlákkal, azok összesítőjével, fényképes dokumentációval alátámasztottan beszámol a támogatási összegnek a támogatói okiratban előírt célnak megfelelő és rendeltetésszerű felhasználásáról.

A beszámoló eredeti és másolati példányához a számlák hiteles másolatát kell benyújtani. A számlák eredeti példányára a Kedvezményezett köteles rávezetni a „Önkormányzati feladatellátást szolgáló fejlesztések 2017. támogatás terhére elszámolva” záradékot.

Az Igazgatóságnak a pénzügyi beszámoló Ávr. 93-94. §-a szerinti felülvizsgálatára 21 nap áll rendelkezésre. A felülvizsgálat eredményéről az *ebr42* rendszerben elektronikusan, továbbá papír alapon a felülvizsgálati adatlap csatolásával, a pénzügyi és szakmai beszámoló egy példányának továbbításával értesíti a minisztert. A pénzügyi és szakmai beszámoló részbeni, vagy teljes elfogadásáról a miniszter dönt, amely döntésének megalapozásához a Kedvezményezettet további dokumentumok benyújtására szólíthatja fel. A miniszter a támogatás felhasználásról készített elszámolásról szóló döntéséről írásban értesíti a Kedvezményezettet.

A jogosulatlanul igénybe vett támogatásról, támogatásrészről a Kedvezményezett az Áht. 53/A. §-ának, az Ávr. 83. § és az Ávr. 97-99. §-ainak figyelembe vételével köteles az Igazgatóság útján lemondani és azt ügyleti kamattal, illetőleg késedelmi kamattal együtt visszafizetni.

A miniszter a támogatói okirat az Ávr. 97. § (2)-(3) bekezdésének és a 98. § (5) bekezdése szerinti módosításáról vagy visszavonásáról szóló értesítést az Igazgatóság útján küldi meg a Kedvezményezettnek, amely alapján az Igazgatóság fizetési felszólítást küld a Kedvezményezettnek.

A támogatás pályázati kiírásban nem részletezett kérdéseit az Áht., az Ávr. és a támogatói okirat tartalmazza.

A pályázók, a pályázati kiírással és a támogatás felhasználásával kapcsolatos szakmai kérdéseikkel a Belügyminisztérium Önkormányzati Gazdasági Főosztályához (illetékes munkatársak: Filmák Vera vera.filmak@bm.gov.hu; valamint Kukely Anikó aniko.kukely@bm.gov.hu) fordulhatnak.

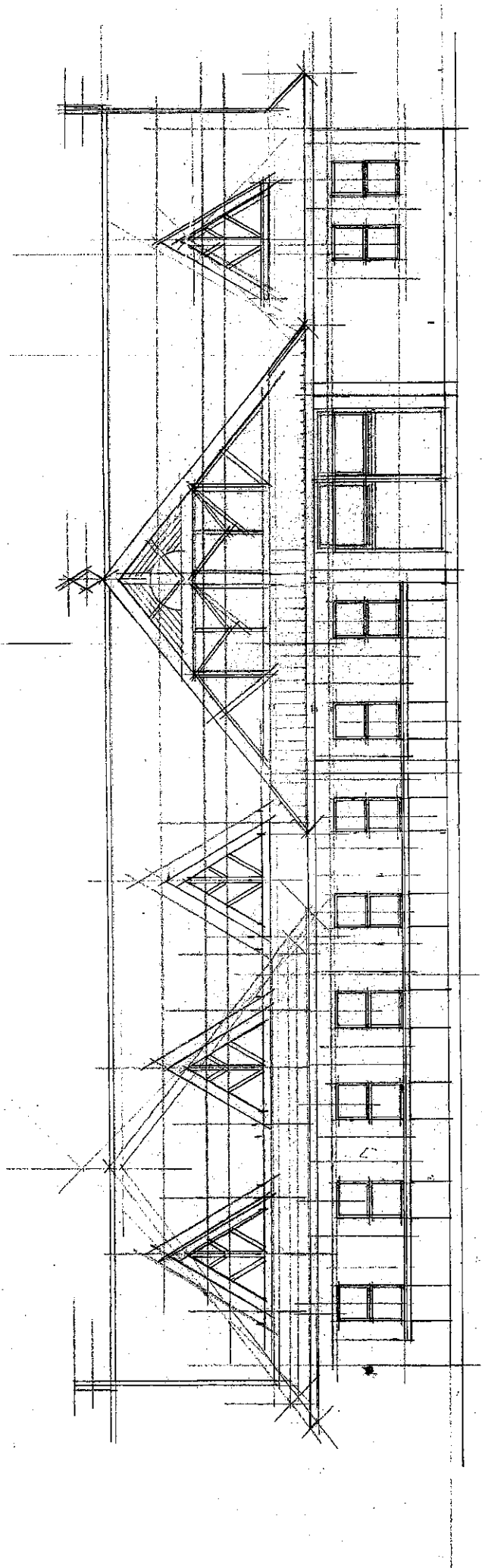

FÖLDSZINTI ALAPRAJZ M = 1:100

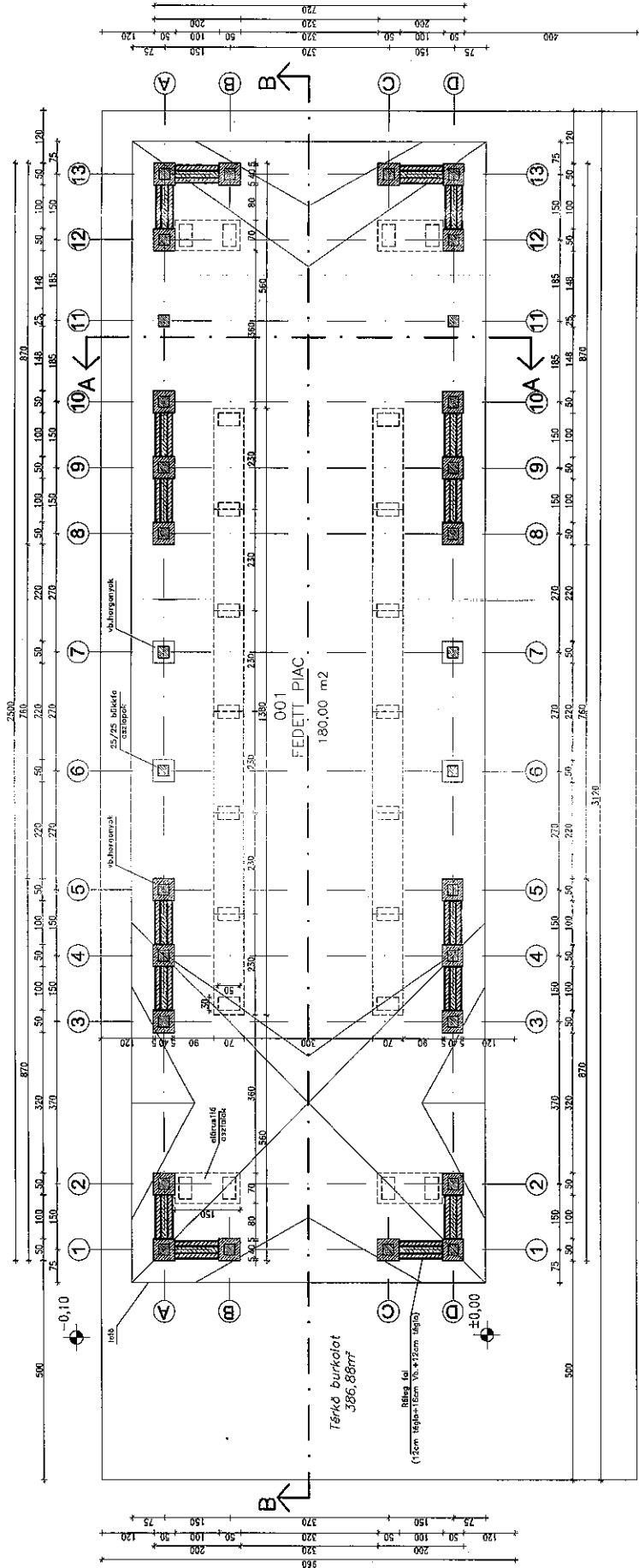

Fedett piaci terület : 180m²
Térkö burkolat : 386,88m²



HOMLOKZATOK M = 1:100

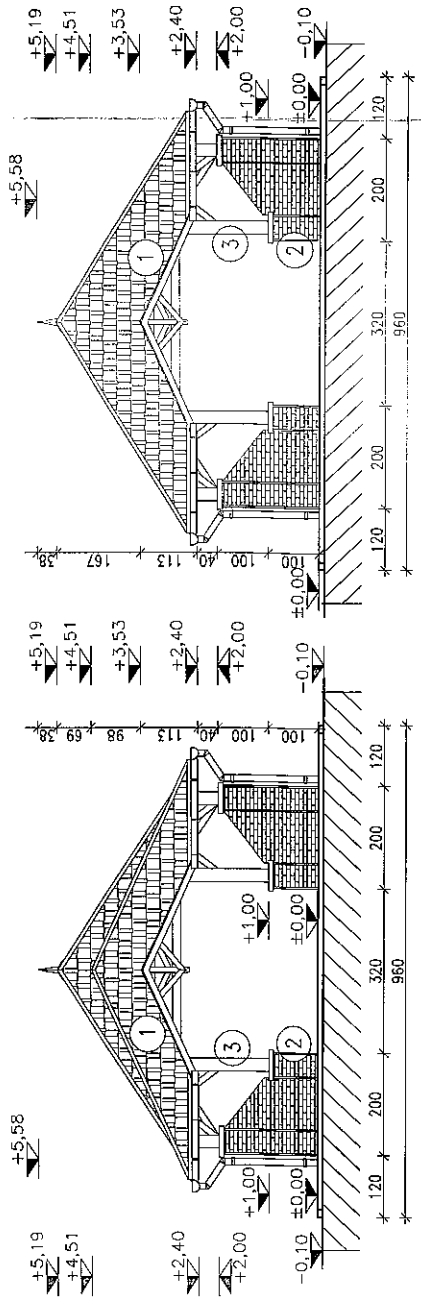
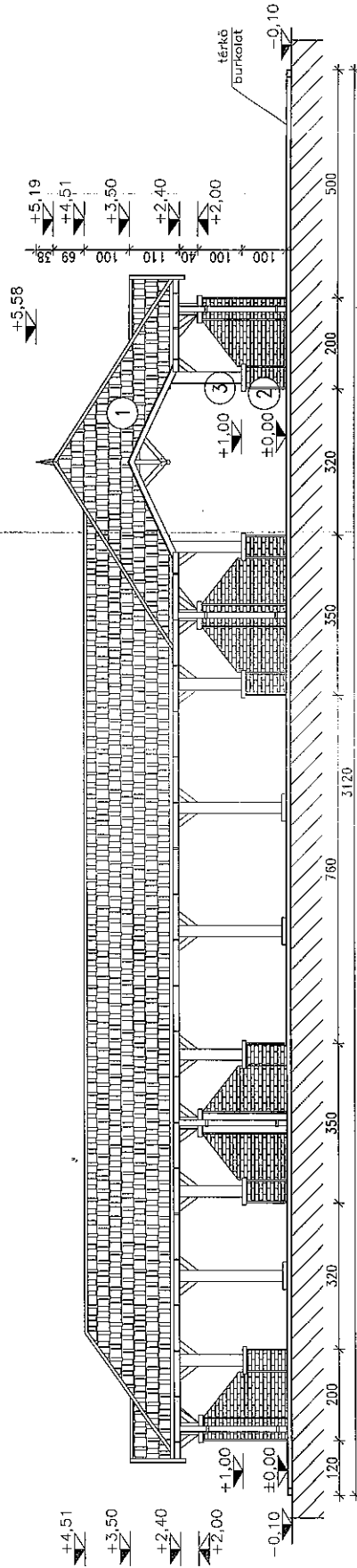
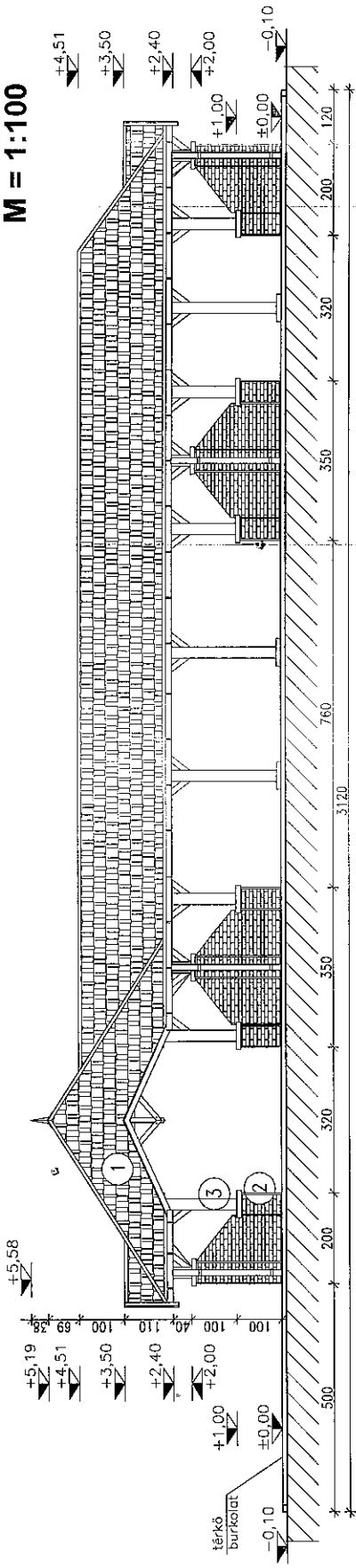

- ① TATAI hornyolt nctür cserépfedés
- ② Tégla burkolat
- ③ Világosbarna diópcólt, lakozott fafelületek

B - B METSZET
M = 1:100

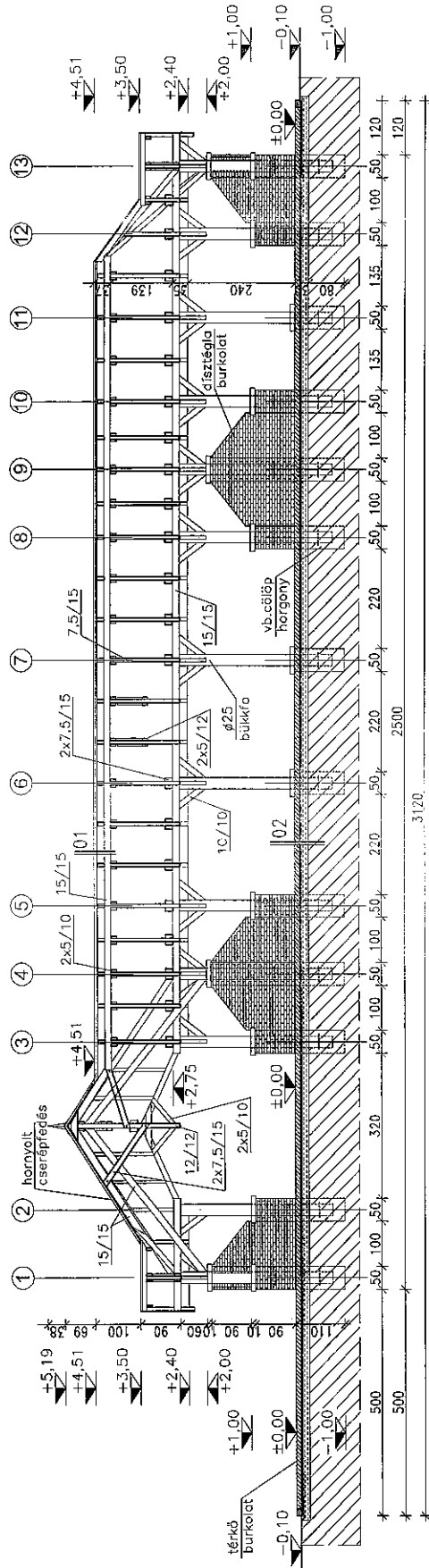

01 Tető rétegrénd

- hornyalt cserépfedés (vörös)
- lécezés
- ellenlécezés
- 1rtg. bitlisztg. lemez
- lambréna
- szarufák (7,5x15)

02 Aljzat rétegrénd

- 12cm beton térékő burkolat
- 3cm homokterítés
- 13cm tömörített kavcsaléíltetés
- termett talaj

A - A METSZET
M = 1:100

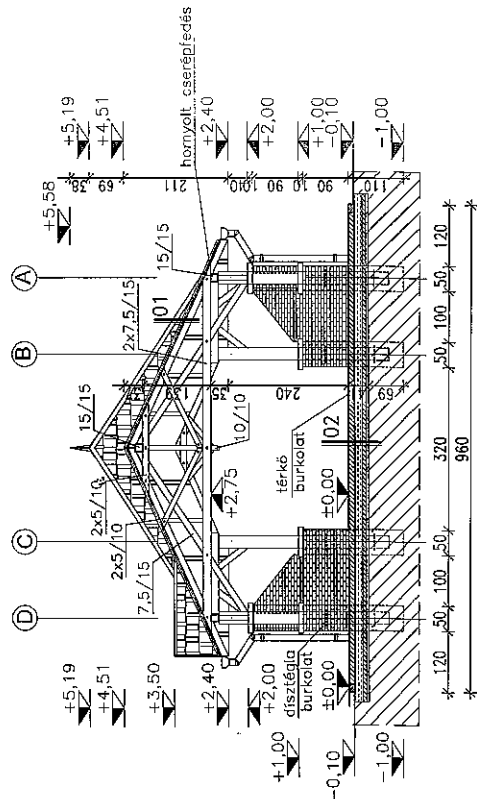



POLGÁRMESTER
TORNYOSPÁLCA KÖZSÉG ÖNKORMÁNYZATA

4642 Tornyospálca, Rákóczi utca 23. Tel/Fax: 06-45-445-001
Web: <http://www.tornyospalca.hu> E-mail: polgarmester@tornyospalca.hu

Száma: 797-2/2016.

ELŐTERJESZTÉS
- a Képviselő-testülethez -

az óvodai felvétel időpontjának, módjának meghatározására, az óvoda nyári zárva tartásának megállapítására.

Tisztelt Képviselő-testület:

A nemzeti köznevelésről szóló 2011. évi CXCV. törvény 83. § (2) bekezdés b) pontja szerint a fenntartó dönt az óvodába történő jelentkezés módjáról, az óvodai általános felvételi időpontjáról, az óvoda heti és éves nyitvatartási idejének meghatározásáról.

A nevelési-oktatási intézmények működéséről és a köznevelési intézmények névhasználatáról szóló 20/2012. (VIII. 31.) EMMI-rendelet 20. § (1) bekezdése szerint az óvodai beiratkozásra a tárgyév április 20-a és május 20-a között kerül sor.

A fenntartó az óvodai beiratkozás idejéről, az óvodai jogviszony létesítésével összefüggő eljárásról a beiratkozás első határnapját megelőzően legalább 30 nappal közleményt vagy hirdetményt tesz közzé saját honlapján, valamint helyben szokásos módon.

A fenntartói közlemény, hirdetmény tartalmazza

- a) az óvodai felvételről, az óvodai jogviszony létesítéséről, a nevelési év meghatározásáról,
- b) az óvodai beiratkozás időpontjának meghatározásáról,
- c) a gyermek óvodai beiratásához szükséges közokiratokról, dokumentumokról,
- d) az óvodáztatási kötelezettség nem teljesítése esetén alkalmazható jogkövetkezményekről,
- e) az integráltan nevelhető sajátos nevelési igényű gyermekek óvodai felvételéről, a nevelésükre az alapító okiratuk szerint jogosult óvodákról és azok elérhetőségéről,
- f) az alapító okiratuk szerint nemzetiségi nevelést folytató óvodákról és azok elérhetőségéről,
- g) az óvoda felvételi körzetéről
szóló tájékoztatást,
- h) az óvodai felvétel tárgyában meghozott döntés közlésének határnapját, amely legkésőbb a beiratkozásra kifirt utolsó határnapot követő huszonegyedik munkanap, valamint
- i) a jogorvoslati eljárás szabályait.

Az óvoda vezetője javasolja, hogy a 2017/2018. nevelési évre vonatkozóan az óvodai beiratkozásra 2017. április 24. napjától 2017. április 26. napjáig terjedő időszakban kerüljön sor.

Az intézményvezetővel történt egyeztetésnek megfelelően június közepén megkezdjük az 1. számú óvoda felújítását.

Javaslom, hogy

- 1. sz. óvoda 2017. június 12-től 2017. július 21-ig
 - 2. sz. óvoda 2017. július 24-től 2017. augusztus 31-ig
- engedélyezze az önkormányzat.

Tornyospálca, 2017. március 7.



Tornyospálca Község Önkormányzata

Képviselő-testületének

.../2017.(....)

határozata

az óvodai felvétel időpontjának, módjának meghatározásáról, az óvoda nyári zárva tartásáról

A Képviselő-testület:

1.) A Tornyospálcai Mese kert Óvodába a 2017/2018. nevelési évre történő általános felvételi időpontját az alábbiak szerint állapítja meg:

2017. április 24. napjától 2017. április 26. napjáig 8.00-16.00 óráig

Helye: Tornyospálcai Mese kert Óvoda

4642 Tornyospálca, Ady köz 1.

2.) Az óvodai felvétel módjáról a 20/2012. (VIII.31.) EMMI rendelet 20. § (1)-(1a) bekezdésében foglaltaknak megfelelő tartalommal hirdetményt tesz közzé. A törvényes képviselő a gyermek óvodába történő felvételét kizárólag személyesen a hirdetményben meghatározott dokumentumok bemutatásával kezdeményezheti.

3.) Az óvoda nyári zárva tartását az alábbiak szerint engedélyezi:

- Tornyospálca, Ady köz 1. 2017. június 12-től 2017. július 21-ig

- Tornyospálca, Kossuth utca 94. 2017. július 24-től 2017. augusztus 31-ig

Határozatról értesülnek:

1./ intézményvezető

2./ szülők az intézmény útján és helyben szokásos módon



POLGÁRMESTER
TORNYOSPÁLCA KÖZSÉG ÖNKORMÁNYZATA

4642 Tornyospálca, Rákóczi utca 23. Tel/Fax: 06-45-445-001
Web: <http://www.tornyospalca.hu> E-mail: polgarmester@tornyospalca.hu

Száma: 58-3/2016.

ELŐTERJESZTÉS
- a Képviselő-testülethez -

Települési Arculati Kézikönyv és Településképi Rendelet készítésére, főépítész megbízására.

Tisztelt Képviselő-testület:

A településképi védelméről szóló 2016. évi LXXIV. törvény lehetőséget biztosít a települések számára annak érdekében, hogy egyedi arculatukat, értékeiket leltárba vegyék, dokumentálják és olyan a helyi közösség számára is elfogadható előírásokat alkossanak, amelyek ezen értékek hosszú távú fennmaradását elősegítik.

A jogszabály Települési Arculati Kézikönyv és Településképi Rendelet készítését írja elő, melynek határideje 2017. október 1.

A feladat végrehajtásához a településnek települési főépítésszel kell rendelkezni, illetve főépítészt szükséges megbízni a feladat ellátásával.

Javaslom a Polgármestert felhatalmazni a települési főépítész kiválasztásával és a megállapodás megkötésével.

Tornyospálca, 2017. március 7.



Lukácsi Attila
polgármester

Tornyospálca Község Önkormányzata
Képviselő-testületének
.../2017.(....)
határozata
főépítész megbízására

A Képviselő-testület:

- 1.) A településkép védelméről szóló 2016. évi LXXIV. törvény rendelkezéseire figyelemmel elkészíti Települési Arculati Kézikönyvét és 2017. október 1. napjáig megalkotja településképi rendeletét.
- 2.) Felhatalmazza a Polgármestert települési főépítész kiválasztásával és a megállapodás megkötésével.

Határozatról értesülnek:

1./ Polgármester

2./ irattár